

# Qlima

EFH6020 / EFH6030

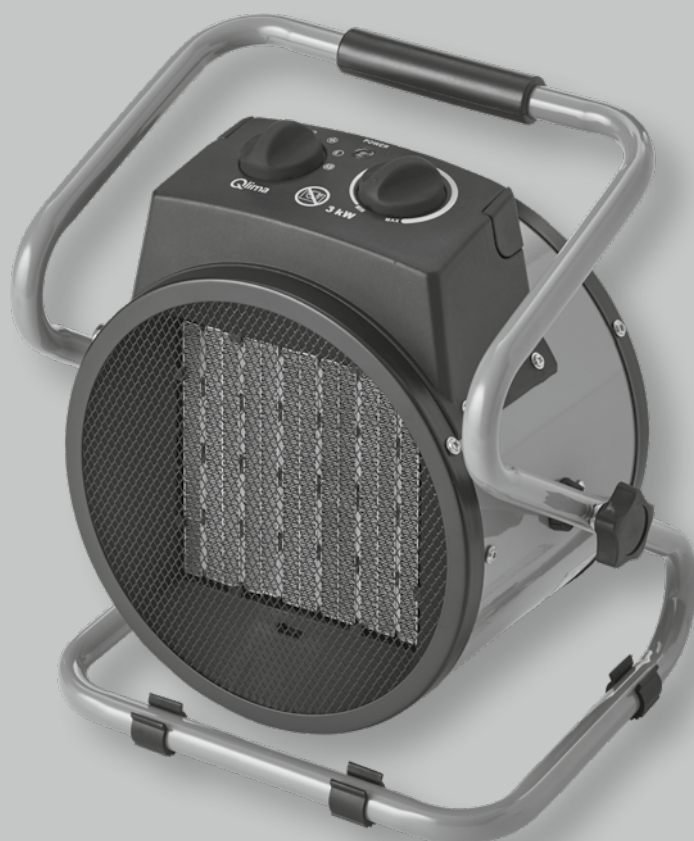

guarantee

**2**  
YEARS

F

MANUEL D'UTILISATION

4

I

ISTRUZIONI D'USO

12

NL

GEBRUIKSAANWIJZING

20

SLO

NAVODILA ZA UPORABO

28



**▲ WARNING****GB**

1. Do not use this heater if it has been dropped.
2. Do not use if there are visible signs of damage to the heater.
3. Use this heater on a horizontal and stable surface.
4. **WARNING:** Do not use this heater in small rooms when they are occupied by persons not capable of leaving the room on their own, unless constant supervision is provided.
5. **WARNING:** To reduce the risk of fire, keep textiles, curtains, or any other flammable material a minimum distance of 1 m from the air outlet.
6. Children of less than 3 years should be kept away unless continuously supervised.

**F**

1. N'utilisez pas cet appareil de chauffage s'il est tombé.
2. Ne pas utiliser s'il y a des signes visibles de dommages à l'appareil de chauffage.
3. Utilisez cet appareil de chauffage sur une surface horizontale et stable.
4. **AVERTISSEMENT:** N'utilisez pas cet appareil de chauffage dans de petites pièces lorsqu'elles sont occupées par des personnes incapables de quitter la pièce par elles-mêmes, à moins d'une supervision constante.
5. **AVERTISSEMENT:** pour réduire les risques d'incendie, maintenez les textiles, les rideaux ou tout autre matériau inflammable à une distance minimale de 1 m de la sortie d'air.
6. Les enfants de moins de 3 ans doivent être tenus à l'écart sauf sous une surveillance continue.

**I**

1. Non utilizzare questo riscaldatore se è stato lasciato cadere.
2. Non usare se ci sono segni visibili di danni al riscaldatore.
3. Utilizzare questo riscaldatore su una superficie orizzontale e stabile.
4. **AVVERTENZA:** non utilizzare questo riscaldatore in stanze di piccole dimensioni quando sono occupati da persone che non sono in grado di lasciare la stanza da soli, a meno che non venga fornita una supervisione costante.
5. **AVVERTENZA:** per ridurre il rischio di incendio, tenere tessuti, tende o altri materiali infiammabili a una distanza minima di 1 m dall'uscita dell'aria.
6. I bambini di età inferiore a 3 anni devono essere tenuti lontani se non sottoposti a supervisione continua.

**NL**

1. Gebruik deze kachel niet als deze is gevallen.
2. Niet gebruiken als er zichtbare tekenen zijn van schade aan de kachel.
3. Gebruik deze kachel op een horizontaal en stabiel oppervlak.
4. **WAARSCHUWING:** Gebruik deze kachel niet in kleine ruimtes wanneer deze worden gebruikt of aangeraakt door personen die niet in staat zijn de ruimte zelfstandig te verlaten, tenzij constant toezicht wordt gehouden.
5. **WAARSCHUWING:** Houd textiel, gordijnen of andere ontvlambare materialen op minimaal 1 m afstand van de luchtuitlaat om het risico op brand te verminderen.
6. Kinderen jonger dan 3 jaar moeten worden weggehouden, tenzij ze onder voortdurend toezicht staan.

**SLO**

1. Tega grelnika ne uporabljajte, če je padel.
2. Ne uporabljajte, če so vidni znaki poškodb grelnika.
3. Grelnik uporabljajte na vodoravni in stabilni površini.
4. **OPOZORILO:** Tega grelnika ne uporabljajte v majhnih prostorih, če jih zasedajo osebe, ki niso zmožne same zapustiti sobe, razen če je zagotovljen stalen nadzor.
5. **OPOZORILO:** Da bi zmanjšali nevarnost požara, shranite tekstilije, zavese ali druge vnetljive snovi na razdalji najmanj 1 m od izhoda zraka.
6. Otroci, mlajši od 3 let, se morajo zadrževati stran, razen če so pod stalnim nadzorom.

Madame, Monsieur,

Toutes nos félicitations pour l'achat de votre convecteur électrique. Vous venez d'acquérir un produit de haute qualité qui vous procurera confort et plaisir pendant de longues années, à condition de l'utiliser de façon responsable et correcte.

Pour assurer à votre produit de chauffage Qlima une durée de vie et une sécurité d'utilisation maximum, lisez attentivement ce manuel avant utilisation et conservez-le pour pouvoir le consulter ultérieurement.

Nous vous informons que le fabricant garantit votre appareil pendant 24 mois sur tous les matériaux et éventuels défauts de fabrication.

Nous vous souhaitons beaucoup de confort avec votre Qlima !

Cordialement,  
PVG Holding b.v.  
Service Clients

**1 LISEZ D'ABORD CES INSTRUCTIONS D'UTILISATION.**

**2 EN CAS DE DOUTE, CONSULTEZ VOTRE REVENDEUR.**

## PRINCIPAUX ÉLÉMENTS

- ❶ Poignée
- ❷ Arrivée d'air froid
- ❸ Tableau de commande
- ❹ Sortie d'air chaud
- ❺ Base du radiateur soufflant

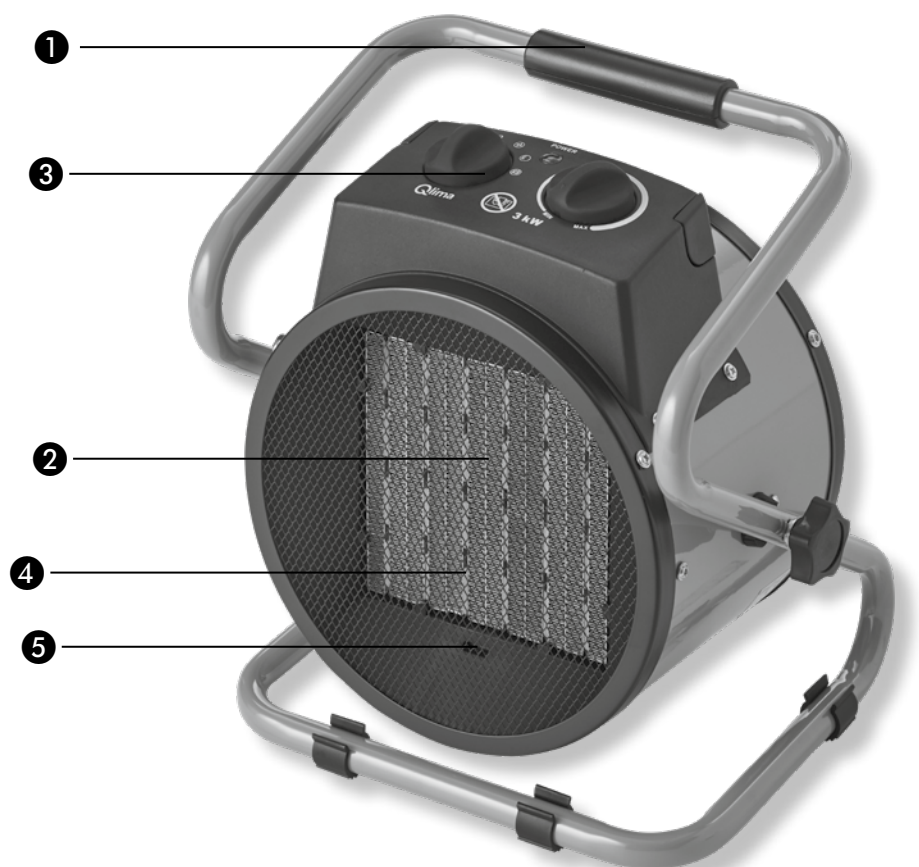

*Illustration 1.*

## PRESCRIPTIONS DE SÉCURITÉ

Lisez attentivement ce manuel d'utilisation avant d'utiliser l'appareil et conservez-le pour toute référence ultérieure. Installez cet appareil uniquement s'il est conforme à la législation, aux ordonnances et aux normes locales et nationales. Ce produit a été conçu pour être utilisé comme convecteur électrique dans des maisons résidentielles, et il doit être utilisé uniquement dans des conditions domestiques normales et en intérieur, dans un séjour, une cuisine ou un garage. Cet appareil est conçu uniquement pour une prise de courant avec mise à la terre avec une tension de raccordement de 220-240 V./ ~50 Hz.



### GÉNÉRAL

Après déballage, vérifiez que l'appareil ne soit pas endommagé. En cas de doute, ne pas utiliser l'appareil, mais contactez le service client de votre revendeur local. Conserver les matériaux d'emballage (sacs en plastique, etc.) hors de portée des enfants, car ils peuvent être dangereux pour ces derniers.

## DANGER

- Ne plongez pas l'appareil dans l'eau et ne laissez pas pénétrer d'eau à l'intérieur.
- N'ouvrez jamais l'appareil, sous risque de choc électrique.

## AVERTISSEMENT

- L'installation doit être parfaitement conforme à la législation, aux règlements et aux normes locales..
- Avant de brancher l'appareil, vérifiez que la tension du réseau électrique correspond bien aux informations mentionnées sur la plaque de type de l'appareil.
- L'appareil peut fonctionner sur des réseaux électriques de ~220-240 V.
- Si le cordon électrique est endommagé, faites-le remplacer pour éviter tout danger. Pour cela, contactez un centre de réparations agréé par Qlima ou un technicien aux qualifications comparables.
- Pour inspection ou réparation, adressez-vous toujours à un centre technique agréé par Qlima.
- Toute réparation effectuée par une personne non qualifiée peut provoquer des situations extrêmement dangereuses pour l'utilisateur.
- N'essayez pas de réparer l'appareil vous-même, ceci annulerait la garantie.
- Tenez le cordon électrique à distance des surfaces chaudes.
- Cet appareil n'est pas conçu pour des utilisateurs (y compris les enfants) qui présentent un handicap moteur, mental ou sensoriel, ou qui manquent d'expérience et de connaissances, sauf s'ils sont surveillés par une personne responsable de leur sécurité.
- Surveillez les enfants présents, ils ne doivent en aucun cas jouer avec l'appareil.
- La fiche électrique de l'appareil doit rester accessible à tout moment.
- N'enfilez aucun objet dans les ouvertures de l'appareil.
- L'appareil ne doit pas être installé directement sous une prise de contact.
- Pour éviter tout risque de surchauffe, ne couvrez pas l'appareil.
- Ne pas utiliser ce convecteur dans l'entourage immédiat d'une baignoire, d'une douche ou d'une piscine.
- **AVERTISSEMENT** : n'utilisez pas ce produit dans des petites pièces si ces espaces sont occupés par des personnes qui ne peuvent quitter la pièce de manière autonome -à moins qu'une supervision continue soit garantie.
- Ne pas utiliser le produit :
  - En cas de présence de dommages visibles
  - Après une chute
- Utilisez ce produit uniquement sur une surface lisse, horizontale et solide.

- **AVERTISSEMENT** : afin de minimiser le risque d'incendie, maintenez toujours les rideaux, textiles et autres matières inflammables à plus de 1 mètre de distance de l'avant du produit.

## ATTENTION

- En présence d'une odeur inhabituelle ou d'un bruit anormal, éteignez et débranchez immédiatement l'appareil. Faites-le vérifier par un centre technique Qlima agréé.
- Avant de déplacer ou de nettoyer l'appareil, éteignez et débranchez-le en suivant les instructions.
- Veillez à ce que l'appareil et son cordon électrique reste toujours hors de portée des bébés (au moins 1 mètre).
- N'utilisez pas l'appareil dans des endroits humides ou près de l'eau, sauf si l'appareil appartient à la classe de protection IPX4 (voir plaque de type). Seuls ces types d'appareils sont adaptés à une utilisation en milieu humide.
- N'utilisez pas l'appareil dans des lieux où l'humidité de l'air est supérieure à 95%.
- N'exposez pas l'appareil à des températures extrêmes (chaudes ou froides) ni aux rayons directs du soleil.
- N'utilisez pas l'appareil à l'extérieur.
- Veillez à ce que l'appareil reste bien à la verticale. Ne le bougez pas lorsqu'il est en marche.
- N'utilisez pas de rallonge électrique ni de multiprise.
- Débranchez toujours l'appareil lorsque vous ne l'utilisez pas.
- Cet appareil contient une quantité précise d'huile spécifique. La réparation et l'ouverture de cet appareil doit être fait par un centre autorisé par Qlima. En cas de fuite d'huile, contacter votre revendeur ou un service après-vente agréé.
- Merci de respecter la législation en vigueur pour le recyclage de l'huile si vous jetez votre appareil.
- Cet appareil peut être utilisé par des enfants de plus de 8 ans et des personnes aux capacités physiques, sensorielles ou mentales réduites, ou manquant d'expérience et de connaissances ; il faut pour cela leur avoir fourni un encadrement ou des consignes à propos de l'utilisation sécurisée de l'appareil et leur avoir expliqué clairement les dangers potentiels.
- Ne pas laisser les enfants jouer avec l'appareil.
- Les enfants ne doivent pas être chargés du nettoyage et de l'entretien de l'appareil sauf s'ils sont encadrés.
- N'utilisez pas cet appareil de chauffage s'il est tombé.
- Ne pas utiliser s'il y a des signes visibles de dommages à l'appareil de chauffage.
- Utilisez cet appareil de chauffage sur une surface horizontale et stable.
- **AVERTISSEMENT** : N'utilisez pas cet appareil de chauffage dans de petites pièces lorsqu'elles sont occupées par des personnes incapables de quitter la pièce par elles-mêmes, à moins d'une supervision constante.
- **AVERTISSEMENT** : Pour réduire les risques d'incendie, maintenez les textiles, les rideaux ou tout autre matériau inflammable à une distance minimale de 1 m la sortie d'air.
- Les enfants de moins de 3 ans doivent être tenus à l'écart sauf sous une surveillance continue.

## INSTALLATION DE L'APPAREIL

1. Sortez l'appareil de son carton avec précaution.
2. Éliminez l'emballage.
3. Installez le radiateur soufflant sur un sol plat et stable.
4. Veillez à respecter un espace libre de sécurité autour de l'appareil. Voir illustration 2.

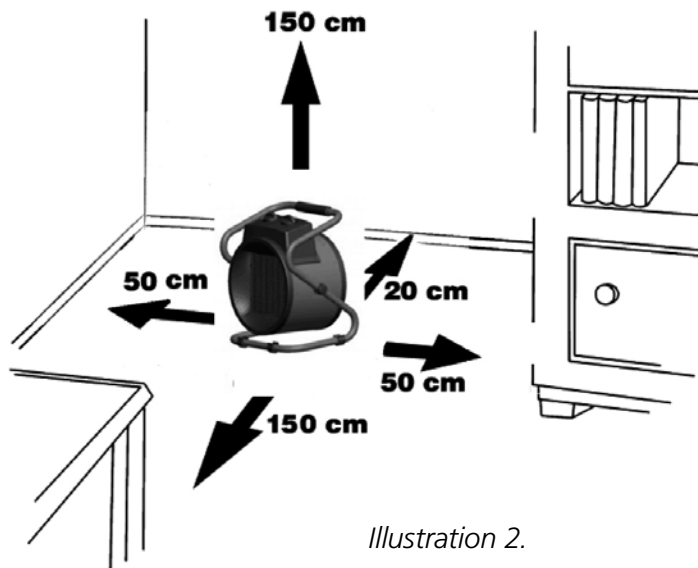

Illustration 2.

## DESCRIPTION DES BOUTONS DE COMMANDE

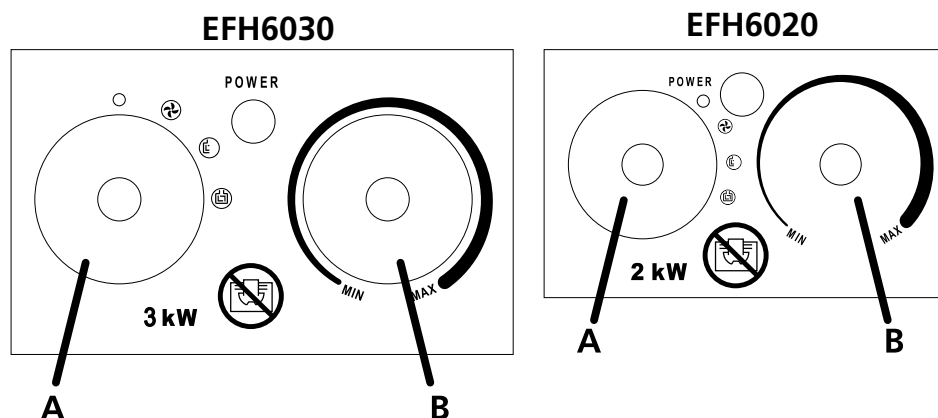



Illustration 3.

- A. Thermostat
- B. Bouton de réglage de la capacité de chauffage
  - 0 = Éteint
  -  = Position de refroidissement après usage
  - I = 750 Watts de puissance de chauffage
  - II = 1500 Watts de puissance de chauffage

EFH6020

I=1000 Watt capacité de chauffage

II=2000 Watt capacité de chauffage

EFH6030

I=1500 Watt capacité de chauffage

II= 3000 Watt capacité de chauffage

### Mise en route du radiateur soufflant

1. Branchez la fiche de l'appareil dans la prise de courant.



2. Tournez le thermostat (A) jusqu'à la température souhaitée.  
+ = température la plus élevée  
- = température la plus basse
3. Sélectionnez la capacité de chauffage souhaitée (C) . Le voyant lumineux rouge sur le devant du radiateur s'allume et le radiateur chauffe.

#### Arrêt du radiateur soufflant

1. Tournez le bouton de réglage de la puissance de chauffage (C) jusqu'à la position  et laissez le radiateur fonctionner sur cette position pendant 5 minutes afin de refroidir.
2. Tournez ensuite le bouton de réglage de la puissance de chauffage (C) jusqu'à la position 0 pour éteindre l'appareil. Le voyant rouge sur le devant de l'appareil s'éteint.
3. Débranchez l'appareil de l'alimentation électrique.

## MAINTENANCE ET STOCKAGE



Laisser le produit refroidir complètement, avant de le manipuler ou de le nettoyer.

S'assurer que l'appareil soit sur la position Arrêt "O", et que le cordon d'alimentation soit débranché de la prise électrique, avant de le nettoyer.

- Toujours s'assurer que le carter de l'appareil soit intacte et complètement assemblé, avant chaque utilisation.
- Ne pas toucher aux surfaces chaudes. Toujours utiliser la poignée de l'appareil. Utiliser des moufles ou des gants pour éviter de graves brûlures ou autres blessures.
- Nettoyer la surface extérieure de l'appareil en l'essuyant avec un chiffon doux et humide.



### ATTENTION:

Ne pas laisser d'eau ou autres liquides pénétrer à l'intérieur de l'appareil, ce qui pourrait entraîner un incendie et / ou des risques de chocs électriques.

- Ne pas utiliser de nettoyeurs abrasifs ou de solvants, car ils pourraient endommager l'appareil.
- Ranger l'appareil dans un endroit propre et sec, lorsqu'il n'est pas utilisé.

## SPÉCIFICATION TECHNIQUES

Model		EFH 6020	EFH 6030
Puissance de chauffage	W	2000	3000
Nombre de niveaux de puissance		2 (1000W / 2000W)	2 (1500W / 3000W)
Intensité électrique	A	9.1	13.6
Tension de raccordement	V / Hz / Ph	220-240 / 50 / 1	220-240 / 50 / 1
Poids	kg	2	3
Dimensions (L x p x h)	mm	210 x 160 x 215	300 x 215 x 310
Surface pièce	m <sup>3</sup>	80	120
Classe protection		IP20	IP20

## DÉCLARATION DE CONFORMITÉ CE

L'appareil est conçu, fabriqué et distribué conformément aux directives de sécurité CE.

2006/95/CE Matériel à basse tension

2004/108/CE CEM

93/68/CEE Marquage CE

L'appareil est uniquement destiné à une utilisation domestique et doit être exclusivement utilisé dans le but pour lequel il a été conçu.

## LES CONDITIONS DE GARANTIE

L'appareil bénéficie d'une garantie de 24 mois à partir de la date d'achat. Pendant cette période de garantie, les erreurs de matériel et de fabrication sont résolues gratuitement. Dans ce cadre, les règles suivantes s'appliquent:

1. Nous refusons expressément toute demande de responsabilité et d'indemnisation y compris pour des dégâts indirects.
2. Les réparations ou remplacements de pièces pendant la période de garantie ne prolongent pas la durée de la garantie.
3. La garantie ne s'applique pas si la constitution de l'appareil a été modifiée, si des pièces autres que des pièces d'origine ont été utilisées ou si l'appareil a été réparé par un tiers.
4. Les pièces sujettes à une usure normale ne sont pas couvertes par la garantie : ampoules et éléments chauffants.
5. La garantie s'applique uniquement sur présentation de la preuve d'achat d'origine datée et sans aucun rature ni modification.
6. La garantie ne s'applique pas aux dégâts causés par la négligence de l'utilisateur ou par le non respect du présent mode d'emploi.
7. Les frais d'envoi et les risques encourus, lors du transport de l'appareil et des pièces, sont toujours à la charge du client.
8. La garantie ne s'applique pas lorsque des pièces autres que les pièces de rechange adaptées, ont été utilisées.



Pour éviter des frais inutiles, nous vous recommandons de consulter d'abord attentivement votre mode d'emploi. Si le mode d'emploi n'apporte aucune solution, remettez l'appareil à votre distributeur pour réparation.

Les appareils électriques usagés ne doivent pas être jetés avec les déchets ménagers, mais doivent être recyclés. Pour cela, renseignez-vous auprès des instances locales ou demandez conseil à votre revendeur.



Egregio Signore, Gentile Signora,

Ci congratuliamo con Lei per l'acquisto di una stufa portatile. Lei ha acquistato un prodotto di qualità, da cui trarrà grande soddisfazione per molti anni, naturalmente sempre a patto che Lei adoperi la stufa in modo corretto. Per tale motivo, al fine di garantire la massima durata delle stufe portatili, Le consigliamo di leggere con attenzione le istruzioni prima dell'uso.

A nome del fabbricante Le offriamo 24 mesi di garanzia per tutti i danni imputabili alla produzione o al materiale.

Le auguriamo molto calore e comfort con la Sua stufa portatile.

Cordiali saluti,

PVG Holding b.v.

Servizio clienti

**1 LEGGERE DAPPRIMA LE ISTRUZIONI D'USO.**

**2 IN CASO DI DUBBIO, RIVOLGERSI AL RIVENDITORE.**

## COMPONENTI PRINCIPALI

- ① Maniglia
- ② Ingresso dell'aria fredda
- ③ Pannello di comando
- ④ Ingresso dell'aria calda
- ⑤ Piede della stufa



Figura 1.

## ISTRUZIONI PER LA SICUREZZA

Prima di usare l'apparecchiatura, leggere attentamente il presente manuale e conservarlo come riferimento futuro. Installare questo dispositivo soltanto quando è conforme con la legislazione, le ordinanze e gli standard locali/nazionali. Questo prodotto è destinato a essere usato come stufe nelle case ad uso residenziale ed è idoneo esclusivamente all'uso in normali condizioni domestiche, all'interno di soggiorni, cucine e garage. L'apparecchio deve essere collegato solo ad una presa di corrente equipaggiata con messa a terra ed erogante una tensione di allacciamento pari a 220-240 V./ ~50 Hz.

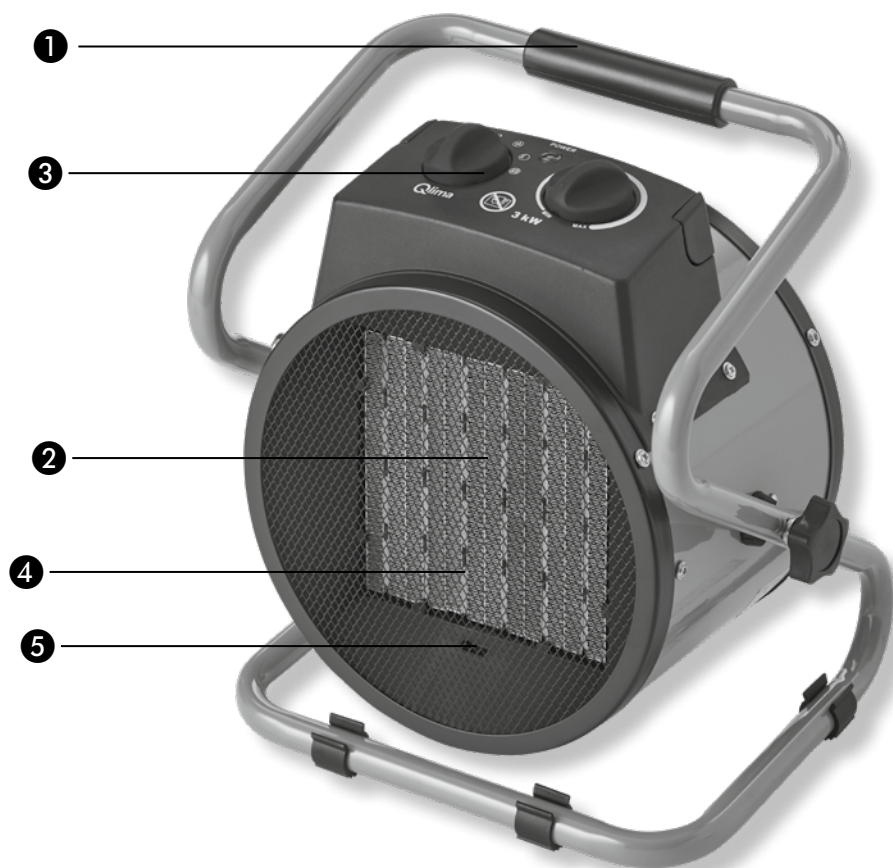

### IMPORTANTE

Subito dopo avere estratto l'apparecchio dal suo imballo assicurarsi che sia integro e che non mostri danneggiamenti. Nel caso di dubbi sull'integrità dell'apparecchio, si consiglia di non utilizzarlo ma di contattare il servizio di assistenza clienti oppure il locale rivenditore. Il materiale d'imballaggio (involucri di plastica e altro) va tenuto fuori della portata dei bambini, in quanto è una fonte di pericolo per la loro incolumità.

## PERI COLO

- Non immergere l'apparecchio nell'acqua ed evitare che l'acqua possa penetrare nel suo interno.
- È vietato aprire l'apparecchio per non incorrere nel rischio di una scarica elettrica.

## AVVERTENZE

- L'installazione deve avvenire nel pieno rispetto delle normative nazionali, dei regolamenti e delle disposizioni specifiche vigenti.
- Controllare che la tensione di rete indicata sulla targhetta dell'apparecchio corrisponda alla tensione erogata dalla locale rete di alimentazione, prima di connettere l'apparecchio alla presa di alimentazione.
- L'apparecchio è idoneo a tensioni di rete da 220 V a 240 V.
- Nel caso in cui il cavetto elettrico risulti danneggiato e onde evitare qualsiasi rischio provvedere alla sua sostituzione rivolgendosi ad un centro di assistenza autorizzato Qlima o ad un riparatore qualificato.
- Se l'apparecchio necessita di verifiche o riparazioni va sempre consegnato ad un centro di assistenza autorizzato Qlima.
- Riparazioni eseguite da persone non competenti o non autorizzate possono causare seri rischi per l'utilizzatore.
- Evitare qualsiasi tentativo di riparare l'apparecchio personalmente: in una simile eventualità si perde il diritto alla copertura in garanzia.
- Il cavetto elettrico non va posizionato vicino a superfici molto calde.
- L'utilizzo del presente apparecchio non è previsto per persone (bambini inclusi) con ridotte capacità psicomotorie, mentali o sensoriali, tanto meno deve essere utilizzato da persone inesperte o non dotate di sufficienti cognizioni in materia, tranne nei casi in cui vi è sorveglianza e sono impartite istruzioni per l'uso dell'apparecchio da parte di persone responsabili della sicurezza degli utenti.
- Occorre sorvegliare costantemente i bambini per essere sicuri che non giochino con l'apparecchio
- Si deve assicurare sempre un facile accesso alla spina.
- Non inserire alcun oggetto nelle aperture/fessure dell'apparecchio.
- Non usare la stufa nelle immediate vicinanze di un bagno, una doccia o una piscina.
- L'apparecchio non va posizionato direttamente sotto la presa di corrente.
- Per non incorrere nel rischio di surriscaldamento, evitare di coprire l'apparecchio.
- **AVVERTENZA:** non utilizzare questo prodotto in aree ristrette in cui queste aree

sono occupate da persone che non possono lasciare l'area da sole, a meno che non sia garantita una supervisione continua.

- Non utilizzare il prodotto:
  - Se presenta danni visibili
  - Se è caduto
- Utilizzare questo prodotto solo su una superficie liscia, orizzontale e solida.
- **AVVERTENZA:** per ridurre il rischio di incendio, tenere sempre tende, tessuti e altri materiali combustibili a più di 1 metro dalla parte anteriore del prodotto.

## ATTENZIONE

- Se si percepisce un odore inusuale o un rumore anomalo proveniente dall'apparecchio disattivare l'apparecchi immediatamente e scollegarlo dalla rete elettrica se permane la condizione irregolare. In questi casi l'apparecchio deve essere consegnato ad un centro di assistenza autorizzato Qlima per i controlli del caso.
- Prima di spostare o pulire l'apparecchio disattivarlo e staccare la spina dalla presa di alimentazione.
- L'apparecchio ed il cavetto di alimentazione vanno posizionati sempre a distanza di sicurezza dai bambini piccoli (ad almeno un metro).
- È interdetto l'uso dell'apparecchio in luoghi umidi o in prossimità di acqua a meno che l'apparecchio non sia classificato IPX4 (vedere la targhetta di identificazione). Solo apparecchi della categoria di protezione IPX4 sono idonei per le suddette circostanze.
- È interdetto l'uso dell'apparecchio in luoghi umidi in cui l'umidità relativa supera il 95%.
- Non esporre l'apparecchio a temperature molto alte o basse ed evitare la luce solare diretta.
- Non usare l'apparecchio negli esterni.
- Non inclinare l'apparecchio e non muoverlo mentre è in funzione.
- Non adottare cavi di prolunga o prese multiple.
- La spina va sempre tolta dalla prese quando l'apparecchio non è in funzione.
- Pertanto l'apertura o la riparazione del serbatoio dell'olio sono operazioni riservate al costruttore o ad un centro di assistenza autorizzato.
- Il dispositivo può essere usato da bambini a partire dagli 8 anni di età e da persone con capacità fisiche, sensoriali o mentali ridotte o con mancanza di esperienza e conoscenze a condizione che siano state fornite istruzioni e supervisione in merito a un uso sicuro del dispositivo accertandosi del fatto che siano stati compresi i rischi associati all'uso del dispositivo stesso.
- I bambini non dovrebbero giocare col dispositivo.
- Le operazioni di pulizia e manutenzione da parte dell'utente non vanno eseguite dai bambini senza supervisione.
- Non utilizzare questo riscaldatore se è stato lasciato cadere.
- Non usare se ci sono segni visibili di danni al riscaldatore.
- Utilizzare questo riscaldatore su una superficie orizzontale e stabile.
- **AVVERTENZA:** Non utilizzare questo riscaldatore in stanze di piccole dimensioni quando sono occupati da persone che non sono in grado di lasciare la stanza da soli, a meno che non venga fornita una supervisione costante.
- **AVVERTENZA:** Per ridurre il rischio di incendio, tenere tessuti, tende o altri materiali infiammabili a una distanza minima di 1 m dall'uscita dell'aria.
- I bambini di età inferiore a 3 anni devono essere tenuti lontani se non sottoposti a supervisione continua.

## INSTALLAZIONE DELLA STUFA

1. Estrarre con cautela la stufa dalla confezione.
2. Rimuovere l'imballaggio.
3. Posizionare la stufa su un solido piano orizzontale.
4. Assicurarsi che ci sia spazio sufficiente attorno alla stufa. Vedasi la figura 2.



Figura 2.

## DESCRIZIONE DEI PULSANTI DI AZIONAMENTO

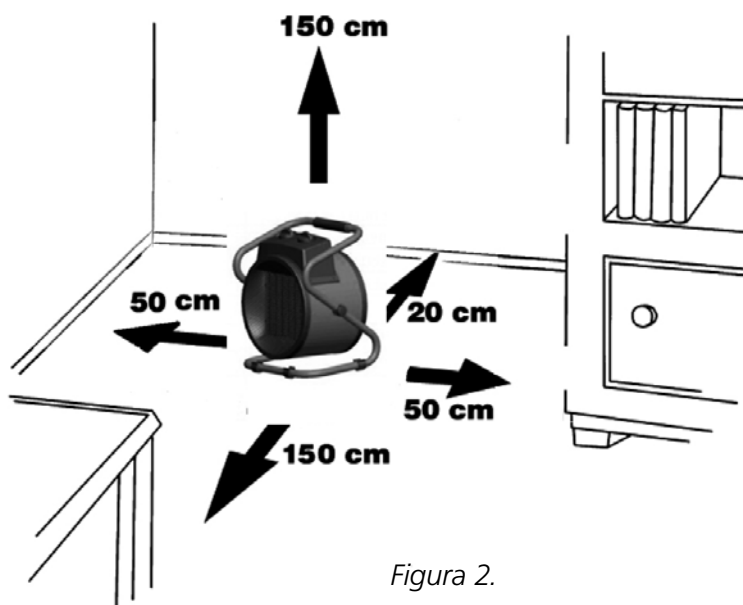

Figura 3.

- A. Pulsante del termostato
- B. Pulsante per impostare la potenza di riscaldamento

0 = Spento

 = Posizione di raffreddamento dopo l'uso

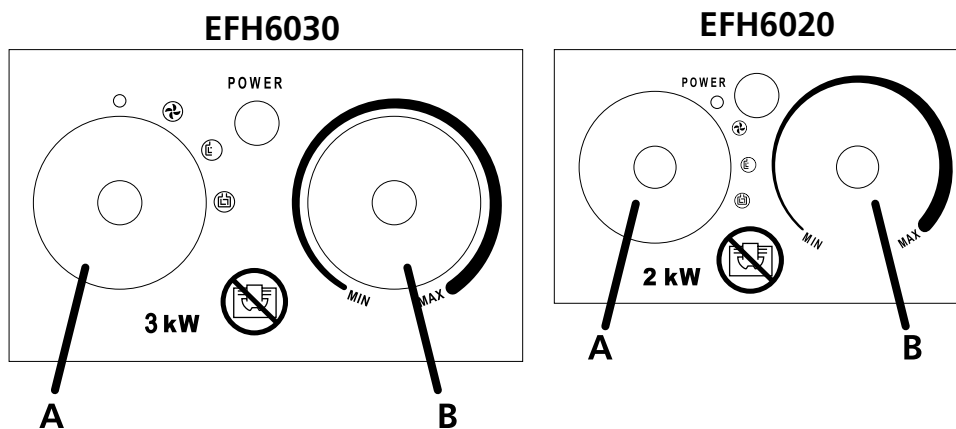
I = 750 Watt di potenza di riscaldamento

II = 1500 Watt di potenza di riscaldamento

EFH6020

I=1000 Wat potenza di riscaldamento

II=2000 Watt potenza di riscaldamento



EFH6030

I=1500 Watt potenza di riscaldamento

II= 3000 Watt potenza di riscaldamento

#### Accensione della stufa

1. Inserire la spina nella presa
2. Girare il pulsante del termostato (A) sulla temperatura desiderata  
+ = temperatura più alta  
- = temperatura più bassa
3. Selezionare la capacità di riscaldamento desiderata (C). La spia rossa sul lato anteriore della stufa si accende e la stufa inizia a riscaldare.

#### Come spegnere la stufa

1. Girare il pulsante per impostare la potenza di riscaldamento (C) sulla posizione  e lasciare la stufa per 5 minuti su questa posizione per farla raffreddare.
2. Girare quindi il pulsante per impostare la potenza di riscaldamento (C) sulla posizione 0 per spegnere la stufa. La spia rossa sul lato anteriore della stufa si spegne.
3. Staccare la spina dalla presa.

## MANUTENZIONE E STOCCAGGIO



Lasciar raffreddare completamente il prodotto prima di maneggiarlo o pulirlo.

Verificare che il prodotto si trovi in posizione OFF "0" e che il cavo di alimentazione sia scollegato dalla presa di corrente prima di pulire il prodotto.

- Verificare sempre che l'alloggiamento del dispositivo sia intatto e completamente montato prima dell'uso.
- Non toccare le superfici calde. Prestare sempre attenzione in fase di utilizzo. Servirsi di manopole o guanti di protezione per evitare ustioni o altre lesioni personali.
- Pulire la superficie esterna del prodotto con un panno soffice e leggermente umido.



#### ATTENZIONE:

Non far entrare acqua o altri liquidi all'interno del prodotto; ciò potrebbe causare un incendio e/o altri pericoli elettrici.

- Non usare detergenti abrasivi o solventi, che potrebbero danneggiare il prodotto.
- Conservare in un luogo pulito e secco quando non viene utilizzato.

## SPECIFICHE TECNICHE

Modello		EFH 6020	EFH 6030
Capacità di riscaldamento (max.)	W	2000	3000
Livelli di potenza		2 (1000W / 2000W)	2 (1500W / 3000W)
Amperaggio	A	9.1	13.6
Tensione di rete	V / Hz / Ph	220-240 / 50 / 1	220-240 / 50 / 1
Peso netto	kg	2	3
Dimensioni (L x P x A)	mm	210 x 160 x 215	300 x 215 x 310
Ideale per ambienti fino a	m <sup>3</sup>	80	120
Protezione unita		IP20	IP20

## DICHIARAZIONE DI CONFORMITÀ CE

L'apparecchio è stato progettato, fabbricato e distribuito in conformità alle norme di sicurezza previste dalle direttive CE.

L'apparecchio è destinato esclusivamente ad un utilizzo in ambito domestico normale secondo gli scopi previsti.

## CONDIZIONI DI GARANZIA

Sul presente apparecchio è concessa una garanzia di 24 mesi: la garanzia decorre dalla data di acquisto. Entro questo periodo si ha diritto alla riparazione gratuita di tutti i difetti di materiale ed i vizi di fabbricazione o alla sostituzione gratuita di componenti difettate. La presente garanzia è disciplinata dalle seguenti condizioni:

1. Decliniamo esplicitamente qualsiasi responsabilità per altri reclami in garanzia relativi a danni, ad inclusione dei danni derivati e conseguenti.
2. Le riparazioni o sostituzioni effettuate entro il periodo di garanzia non producono l'estensione del periodo di garanzia.
3. La garanzia perde la sua efficacia se l'apparecchio è stato modificato, se sono stati impiegati ricambi non originali, o se è stato riparato da terzi.
4. La garanzia non si applica alle parti soggette alla normale usura, quali lampadine e resistenze elettriche.
5. La garanzia si applica solo previo esibizione della prova di acquisto originale datata, ed a condizioni che non siano state apportate modifiche alla stessa.
6. La garanzia non si applica ai danni causati da negligenza o da un utilizzo o manipolazione non conforme alle istruzioni per l'uso.
7. Le spese di spedizione ed i rischi connessi al trasporto dell'apparecchio o di sue componenti sono a carico dell'acquirente in tutti i casi.
8. I danni causati dal non avere utilizzato i ricambi di tipo adatto non sono coperti dalla garanzia.

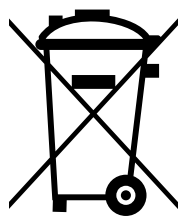

Onde evitare un'inutile spesa consigliamo di leggere innanzitutto le presenti istruzioni per l'uso con accuratezza. Qualora esse non offrano alcun rimedio all'eventuale problema, far riparare l'apparecchio dal punto di vendita.

I prodotti o i componenti elettrici non devono essere smaltiti come comuni rifiuti domestici. Se esistono possibilità in merito è decisamente preferibile inviarli al riciclaggio. Rivolgersi alle locali autorità o al rivenditore per informarsi sulle possibilità e modalità di riciclaggio.



Geachte mevrouw / mijnheer,

Van harte gefeliciteerd met de aankoop van uw elektrische kachel. U heeft een kwaliteitsproduct aangeschaft waar u nog vele jaren plezier van zult hebben, mits u het apparaat verantwoord gebruikt. Lees daarom eerst deze gebruiksaanwijzing voor een optimale levensduur van uw kachel.

Wij geven u namens de fabrikant twee jaar garantie op mogelijke materiaal- of fabricagefouten.

Wij wensen u veel comfort met uw kachel.

Met vriendelijke groet,

PVG Holding B.V.

Afdeling Klantenservice

**1 LEES EERST DE GEBRUIKSAANWIJZING.**

**2 RAADPLEEG BIJ TWIJFEL UW DEALER.**

## KERN- COMPONENTEN

- ① Handgreep
- ② Koude lucht inlaat
- ③ Bedienings-paneel
- ④ Warme lucht uitlaat
- ⑤ Voet kachel

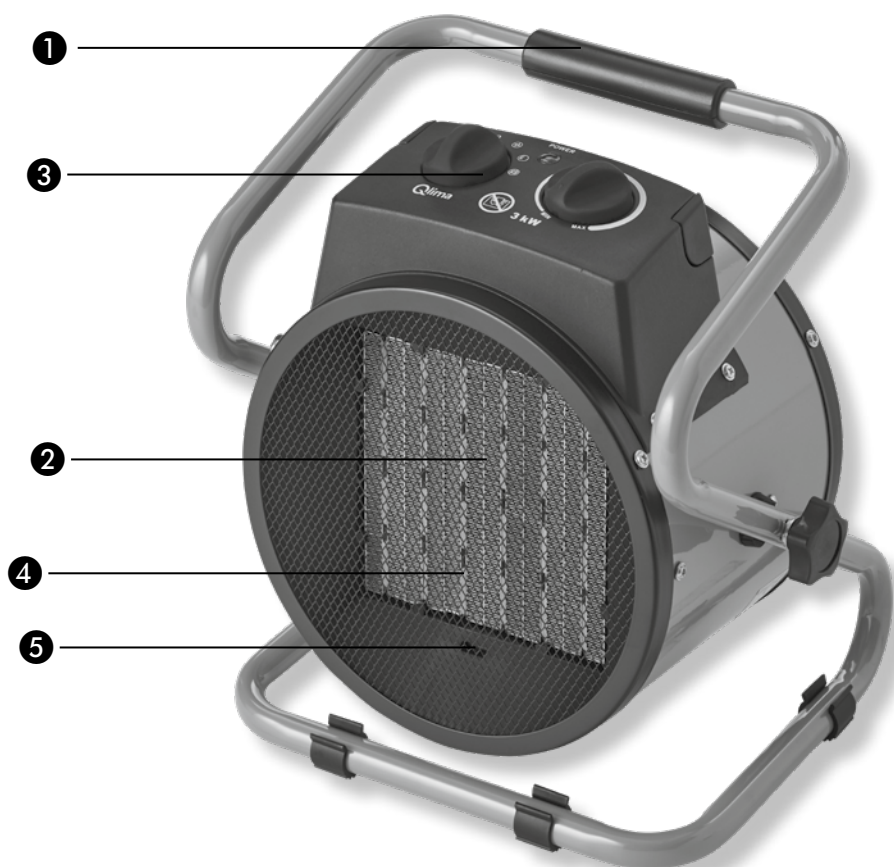

Afbeelding 1.

## VEILIGHEIDSVORSCHRIFTEN

Lees deze gebruikershandleiding aandachtig alvorens het toestel te gebruiken en bewaar het voor later. Installeer dit toestel enkel wanneer het voldoet aan de lokale/nationale wetgeving, regelgeving en normen. Dit product is bedoeld om gebruikt te worden als een verplaatsbare kachel in woningen en is alleen geschikt voor gebruik binnenshuis in woonkamers, keukens en garages, in normale huishoudelijke omstandigheden. Dit apparaat is uitsluitend geschikt voor een geaard stopcontact, aansluitspanning 220-240 V./ ~50 Hz.



### ALGEMEEN

Controleer na het uitpakken of het apparaat niet beschadigd is. Bij twijfel, gebruik het apparaat dan niet, maar neem contact op met de klantenservice of de plaatselijke leverancier. Het verpakkingsmateriaal (plastic zakken enz.) moet buiten het bereik van kinderen gehouden worden, want het zou een bron van gevaren kunnen vormen.

## GEVAAR

- Dompel het apparaat niet onder in water en laat er geen water in lopen.
- Open het apparaat nooit, dit kan een elektrische schok veroorzaken.

## WAARSCHUWING

- De installatie moet volledig in overeenstemming zijn met lokale regelgeving, verordeningen en normen.
- Controleer of de netspanning op het typeplaatje overeenkomt met het lokale lichtnet voor u het apparaat aansluit.
- Het apparaat is geschikt voor netspanningen van 220 V tot 240 V.
- Als het netsnoer is beschadigd, moet u het om gevaar te voorkomen laten vervangen door een door Qlima erkend servicecentrum of door vergelijkbaar bevoegde personen.
- Breng het apparaat ter inspectie of reparatie altijd bij een door Qlima erkend servicecentrum.
- Reparaties door onbevoegden kunnen extreem gevaarlijke situaties opleveren voor de gebruiker.
- Probeer niet zelf het apparaat te repareren, in dat geval vervalt uw garantie.
- Houd het netsnoer uit de buurt van hete oppervlakken.
- Dit apparaat is niet bedoeld voor gebruik door personen (inclusief kinderen) met verminderde lichamelijke, geestelijke of zintuiglijke vermogens, of gebrek aan ervaring en kennis, tenzij er toezicht wordt gehouden op en instructies worden gegeven voor het gebruik van het apparaat door iemand die verantwoordelijk is voor hun veiligheid.
- Er dient toezicht te worden gehouden op kinderen om er zeker van te zijn dat zij niet met het apparaat spelen.
- De stekker moet te allen tijde toegankelijk zijn.
- Steek geen objecten in de openingen van het apparaat.
- Gebruik dit product niet in de directe nabijheid van een bad, een douche of een zwembad.
- Het apparaat mag zich niet rechtstreeks onder een stopcontact bevinden.
- Dek het apparaat niet af, anders bestaat het gevaar van oververhitting.
- **WAARSCHUWING:** gebruik dit product niet in kleine ruimtes als deze ruimtes bezet worden door personen die niet zelfstandig de ruimte kunnen verlaten – tenzij continue supervisie is gegarandeerd.
- Product niet gebruiken:
  - Als het zichtbare schade heeft
  - Als het is gevallen

- Gebruik dit product enkel op een gladde, horizontale en stevige ondergrond.
- **WAARSCHUWING:** om het risico op brand te verminderen: hou gordijnen, textiel en andere brandbare materialen altijd meer dan 1 meter van de voorkant van het product vandaan.

## LET OP

- Zet het apparaat onmiddellijk uit en sluit het af van het elektriciteitsnet als het een vreemde geur of abnormaal geluid voortbrengt. Breng het apparaat naar een erkend Qlima servicecentrum.
- Zet het apparaat uit en trek de stekker uit het stopcontact volgens de gebruiksinstructies voordat u het verplaatst of schoonmaakt.
- Zorg dat het apparaat en het netsnoer altijd buiten het bereik van baby's blijft (tenminste een meter).
- Gebruik het apparaat niet op vochtige plaatsen of dichtbij water tenzij het tot beschermingsklasse IPX4 behoort (zie typeplaatje). Alleen apparaten uit de IPX4 klasse zijn geschikt voor deze omstandigheden.
- Gebruik het apparaat niet in plaatsen waar de luchtvochtigheid hoger is dan 95%.
- Stel het apparaat niet bloot aan extreme hitte of koude of direct zonlicht.
- Gebruik het apparaat niet buitenshuis.
- Houd het apparaat niet scheef en beweeg het niet terwijl het in werking is.
- Gebruik geen verlengsnoeren of meervoudige adapters.
- Haal altijd de stekker uit het stopcontact als het apparaat niet wordt gebruikt.
- De kachel openen of repareren is alleen toegestaan aan de fabrikant of een bevoegde servicevertegenwoordiger.
- Dit apparaat kan worden gebruikt door kinderen vanaf 8 jaar en mensen met een lichamelijke, zintuiglijke of verstandelijke beperking en door mensen die geen ervaring met of kennis over het apparaat hebben als er toezicht op hen wordt gehouden of ze instructies hebben gekregen over veilig gebruik van het apparaat en op de hoogte zijn van de risico's.
- Zorg ervoor dat kinderen niet met het apparaat spelen.
- Reiniging en onderhoud dient niet te worden uitgevoerd door kinderen waarop geen toezicht wordt gehouden.
- Gebruik deze kachel niet als deze is gevallen.
- Gebruik deze kachel niet bij zichtbare tekenen van beschadiging.
- Gebruik deze kachel op een horizontaal en stabiel oppervlak, of bevestig deze aan de muur, zoals van toepassing.
- **WAARSCHUWING:** Gebruik deze kachel niet in kleine ruimtes wanneer deze worden gebruikt of aangeraakt door personen die niet in staat zijn de ruimte zelfstandig te verlaten, tenzij constant toezicht wordt gehouden.
- **WAARSCHUWING:** Houd textiel, gordijnen, of andere ontvlambare materialen op minimaal 1 m afstand van de luchtuitlaat om het risico op brand te verminderen.
- Kinderen jonger dan 3 jaar moeten worden weggehouden, tenzij ze onder voortdurend toezicht staan.

## HET INSTALLEREN VAN DE KACHEL

1. Haal de kachel voorzichtig uit de doos.
2. Verwijder de verpakking.
3. Plaats de kachel op een stevige horizontale ondergrond.
4. Zorg voor voldoende vrije ruimte rondom de kachel. Zie afbeelding 2.

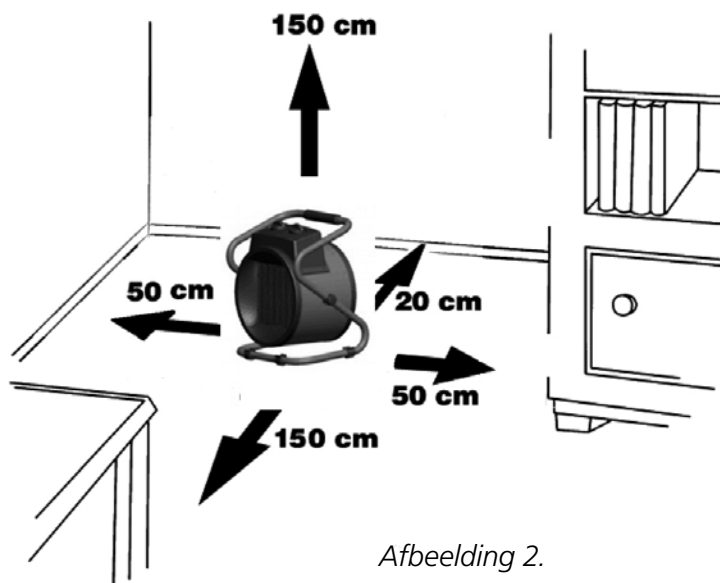

Afbeelding 2.

## BESCHRIJVING BEDIENINGSKNOPPEN

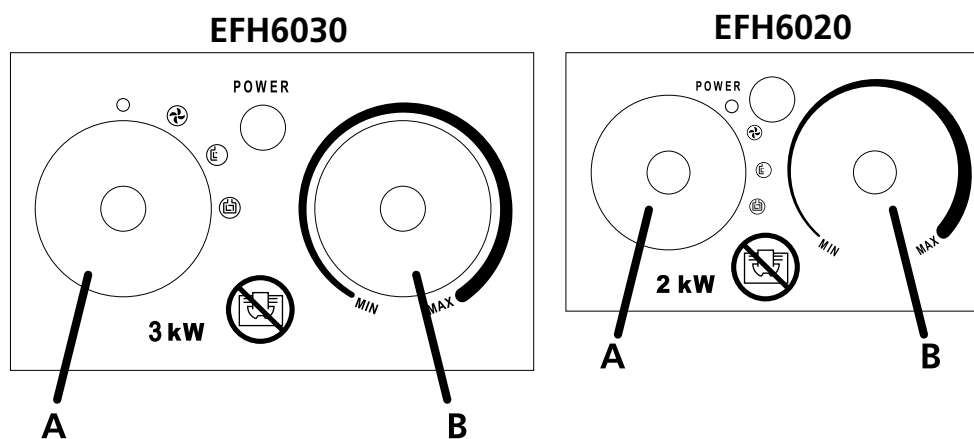

Afbeelding 3.

- A. Thermostaatknop
- B. Knop voor instellen verwarmingsvermogen
  - 0 = Uit
  -  = Afkoelstand na gebruik

### EFH6020

I= 1000 Watt verwarmingsvermogen

II=2000 Watt verwarmingsvermogen

### EFH6030

I=1500 Watt verwarmingsvermogen

II= 3000 Watt verwarmingsvermogen

### Inschakelen van de kachel

1. Steek de stekker in het stopcontact.
2. Draai de thermostaatknop (A) op de gewenste temperatuur



+ = hoogste temperatuur

- = laagste temperatuur

3. Selecteer de gewenste verwarmingscapaciteit (C). Het rode lampje aan de voorzijde van de kachel gaat branden en de kachel verwarmt.

## ONDERHOUD EN OPSLAG



Wacht totdat het product volledig is afgekoeld alvorens onderhoud te plegen of het product op te slaan.

Zorg ervoor dat het product in de "O" OFF positie is en het netsnoer is verwijderd uit het stopcontact alvorens met de reinigingswerkzaamheden te beginnen.

- Zorg er altijd voor dat de behuizing van het product intact is en volledig in elkaar gezet voor elk gebruik.
- Raak geen hete oppervlakken aan. Gebruik altijd het handvat van het product. Gebruik beschermende handschoenen om ernstige brandwonden of ander letsel te voorkomen.
- Reinig de buitenkant van het product met een zachte, vochtige doek.



### WAARSCHUWING:

Laat geen water of andere vloeistoffen in het interieur van het product komen, omdat dit tot brand en / of elektrisch gevaar kan leiden.

- Gebruik geen schuur- of oplosmiddelen, omdat dan schade aan het product kan optreden.
- Bewaar het product, wanneer het niet in gebruik is op een schone, droge plaats.

## TECHNISCHE SPECIFICATIES

Model		EFH 6020	EFH 6030
Verwarmingscapaciteit (max.)	W	2000	3000
Aantal verwarmingsniveaus		2 (1000W / 2000W)	2 (1500W / 3000W)
Ampère	A	9.1	13.6
Voltage	V / Hz / Ph	220-240 / 50 / 1	220-240 / 50 / 1
Gewicht	kg	2	3
Afmetingen (B x D x H)	mm	210 x 160 x 215	300 x 215 x 310
Geschikt voor ruimtes tot	m <sup>3</sup>	80	120
Beschermingsklasse		IP20	IP20

## EG VERKLARING VAN OVEREENSTEMMING

Het apparaat is ontworpen, geconstrueerd en gedistribueerd in overeenstemming met de veiligheidsvoorschriften van de EG-richtlijnen.

Het apparaat is uitsluitend bestemd voor normaal huishoudelijk gebruik en voor de beschreven doeleinden.

## GARANTIEVOORWAARDEN

Het apparaat wordt geleverd met een garantie van 24 maanden die ingaat op de aankoopdatum.

Alle materiaal- of productiefouten worden binnen deze periode gratis gerepareerd of vervangen. De volgende regels gelden:

1. Wij wijzen uitdrukkelijk alle schadeclaims af, inclusief indirecte schade.
2. Reparatie of vervanging van onderdelen binnen de garantieperiode leidt niet tot een verlenging van de garantieduur.
3. De garantie vervalt wanneer het apparaat is aangepast, niet-originele onderdelen zijn gebruikt, of wanneer reparaties door derden zijn uitgevoerd.
4. De garantie is niet van toepassing op onderdelen die onderhevig zijn aan normale slijtage, zoals lampjes en verwarmingselementen.
5. De garantie geldt alleen als u het originele, gedateerde aankoopbewijs overlegt, op voorwaarde dat er geen wijzigingen op zijn aangebracht.
6. De garantie geldt niet in geval van schade veroorzaakt door nalatigheid of handelingen die niet overeenkomen met die in deze handleiding.
7. Vervoerkosten en de risico's verbonden aan vervoer van het apparaat of apparaatonderdelen zijn altijd voor de rekening van de klant.
8. Schade veroorzaakt door het niet gebruiken van geschikte reserveonderdelen wordt niet gedekt door de garantie.

Om onnodige kosten te vermijden, raden we u aan eerst de instructies zorgvuldig te raadplegen voor u het apparaat gebruikt. Breng het apparaat naar uw verkooppunt als de instructies geen oplossing bieden.



Elektrische afvalproducten dienen niet weggegooid te worden met het huishoudafval. Recycle alstublieft indien zulke voorzieningen aanwezig zijn. Vraag uw lokale overheid of winkelier naar advies met betrekking tot recyclen.



Spoštovani,

Čestitamo Vam ob nakupu Vašega Qlima grelca. Kupili ste kvaliteten izdelek, s katerim boste zadovoljni dolgo vrsto let, če ga boste uporabljali v skladu z navodili za uporabo. Preberite jih pred prvo uporabo Qlima grelca.

V imenu proizvajalca Vam zagotavljamo 2 leti garancije na mogoče napake v materialu ali izdelavi.

Želimo Vam prijetno toploto in ugodno počutje z Vašim Qlima grelcem.

PVG International b.v.  
Slovensko predstavništvo

**1 PRED PRVO UPORABO NAPRAVE PREBERITE TA NAVODILA**

**2 V PRIMERU DVOMA SE POSVETUJTE S POOBlašČENIM SERVISERJEM**

## GLAVNI SESTAVNI DELI

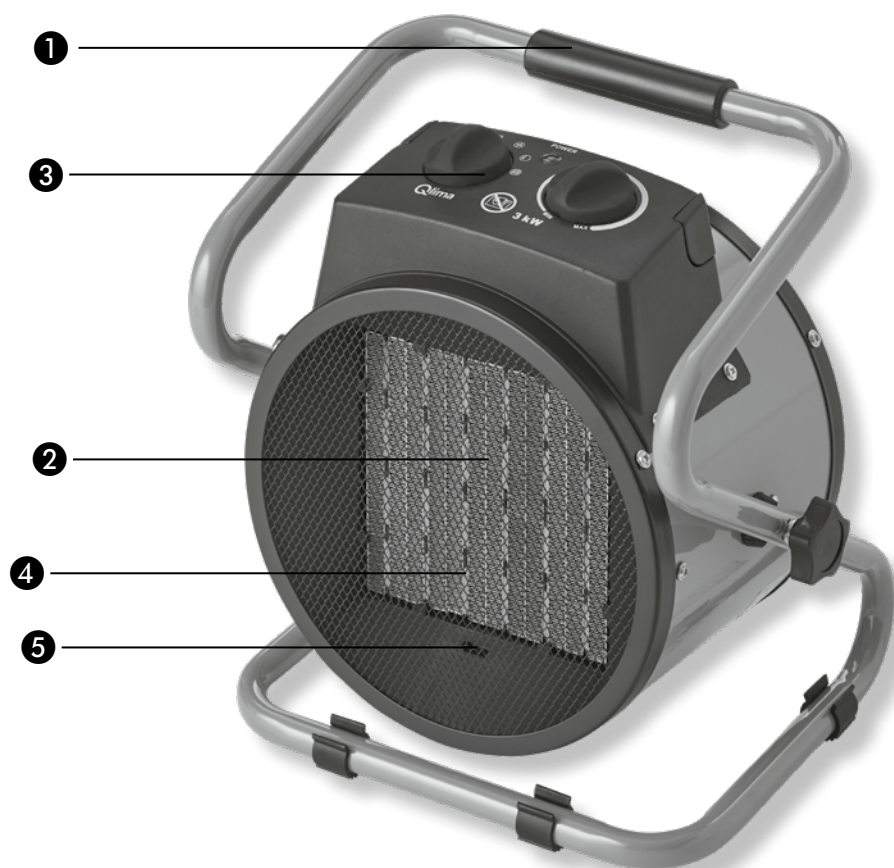

Slika 1

## NAVODILA ZA VARNO UPORABO

Pred uporabo grelca pozorno preberite ta navodila in jih shranite za bodočo uporabo. Izdelek uporabljajte le kadar ustreza državni ali lokalni zakonodaji in predpisom. Izdelek je namenjen uporabi kot grelec za ogrevanje bivalnih prostorov in je primeren le za uporabo ob normalnih bivalnih pogojih delovanja v prostorih kot so npr. dnevna soba, kuhinja ali garaža. Naprava je lahko priklopljena le na ozemljeno vtičnico napetosti in frekvence 220-240 V / 50 Hz



### POMEMBNO

Ko novo napravo odstranite iz embalaže najprej preverite ali naprava ni morda poškodovana.

V primeru dvoma o stanju naprave le-te ne uporabljajte, temveč pokličite servis.

Embalažo hranite izven dosega otrok, saj bi lahko predstavljala nevarnost zadušitve.

## NEVARNOST!

- Naprave ne potaplajte v vodo, saj bi voda lahko prišla v njeno notranjost.
- Prepovedano je odpirati napravo, saj obstaja nevarnost električnega udara.

## OPOZORILA

- Instalacija naprave mora ustrezati vsem državnim in lokalnim zakonom ter predpisom.
- Preden napravo priključite na vtičnico preverite ali napetost označena na ploščici z navedenimi vrednostmi na napravi ustreza napetosti vtičnice.
- Naprava je primerna za napajalno napetost od 220 V do 240 V.
- Če je napetostni kabel poškodovan naprave ne uporabljajte in naj ga takoj zamenja pooblaščen servisier.
- Kadar je napravo potrebno pregledati ali popraviti naj to vedno stori pooblaščen servisier.
- Popravila izvršena s strani nepooblaščenih oseb lahko predstavljajo resno nevarnost uporabniku naprave.
- Naprave ne poskušajte popravljati sami. V takem primeru garancija preneha veljati.
- Električnega kabla ne postavljajte v bližino izvorov toplote.
- Naprave naj ne uporabljajo osebe (tudi otroci) z zmanjšanimi fizičnimi, čutnimi ali duševnimi sposobnostmi, ali osebe s premalo izkušnjami in znanja, razen če jih nadzoruje ali jim daje navodila za uporabo naprave oseba, ki je odgovorna za njihovo varnost.
- Otroke imejte vedno pod nadzorom, da se ne bi igrali z napravo.
- Vedno zagotovite nemoten dostop do električnega vtikača.
- V odprtine naprave ne vstavljajte stvari.
- Grelca ne uporabljajte v neposredni bližini kopalne kadi, tuša ali bazena.
- Grelec mora biti pozicioniran neposredno poleg vtičnice
- V izogib pregrevanju naprave le-te ne prekrivajte.
- **OPOZORILO:** tega izdelka ne uporabljajte v majhnih prostorih, če so v teh prostorih osebe, ki prostora ne morejo zapustiti samostojno – razen če je zagotovljen stalen nadzor.
- Izdelka ne uporabljajte:
  - če je vidno poškodovan,
  - če je padel.
- Ta izdelek uporabljajte samo na gladki, vodoravni in trdni podlagi.
- **OPOZORILO:** da zmanjšate nevarnost požara, naj bodo zavese, tekstil in drugi vnetljivi materiali od sprednje strani izdelka vedno oddaljeni več kot 1 meter.

## POZOR!

- Če bi naprava pričela oddajati nenavaden vonj ali zvok napravo takoj ugasnite in izklopite iz napajanja. Če se težava ponavlja naj napravo pregleda pooblaščen servisier.
- Pred čiščenjem in premikanjem naprave napravo ugasnite in izklopite iz električnega

napajanja.

- Naprava in napajalni kabel naj bosta vedno postavljena na varni razdalji od majhnih otrok (vsaj en meter).
- Če naprava ni označena z oznako IPX4 (preverite ploščico z navedenimi vrednostmi) je uporaba naprave v vlažnih prostorih ali v bližini vode prepovedana. Samo naprave z oznako IPX4 so primerne za uporabo v takšnih pogojih.
- Uporaba naprave ni dovoljena v vlažnih prostorih, kjer stopnja relativne vlage presega 95%.
- Naprave ne izpostavljate zelo visokim ali nizkim temperaturam in neposredni sončni svetlobi.
- Naprave ne uporabljate izven prostorov.
- Med delovanjem naprave ne nagibajte in ne premeščajte.
- Ne uporabljate električnih podaljškov ali več električnih vtičnic hkrati.
- Vedno kadar naprave ne uporabljate vtič potegnite iz električne vtičnice.
- Napravo lahko uporabljajo otroci od 8. leta starosti dalje in ljudje z zmanjšanimi fizičnimi, čutnimi ali duševnimi sposobnostmi, ali osebe s premalo izkušnjami in znanja pod pogojem, da so bili podučeni o varni uporabi naprave vključno z nevarnostimi, ki so lahko posledica nepravilne uporabe te naprave.
- Otroci se z napravo ne smejo igrati.
- Otroci ne smejo čistiti in vzdrževati naprave brez nadzora.
- Tega grelnika ne uporabljajte, če je padel.
- Ne uporabljajte, če so vidni znaki poškodb grelnika.
- Grelnik uporabljajte na vodoravni in stabilni površini.
- **OPOZORILO:** Tega grelnika ne uporabljajte v majhnih prostorih, če jih zasedajo osebe, ki niso zmožne same zapustiti sobe, razen če je zagotovljen stalen nadzor.
- **OPOZORILO:** Da bi zmanjšali nevarnost požara, shranite tekstilije, zavese ali druge vnetjive snovi na razdalji najmanj 1 m od izhoda zraka.
- Otroci, mljaši od 3 let, se morajo zadrževati stran, razen če so pod stalnim nadzorom.

## POSTAVITEV GRELCA

1. Grelec pazljivo potegnite iz škatle.
2. Odstranite embalažo.
3. Grelec postavite na ravna in trdna tla.
4. Prepričajte se, da je okoli grelca dovolj prostora (Glej sliko 2).

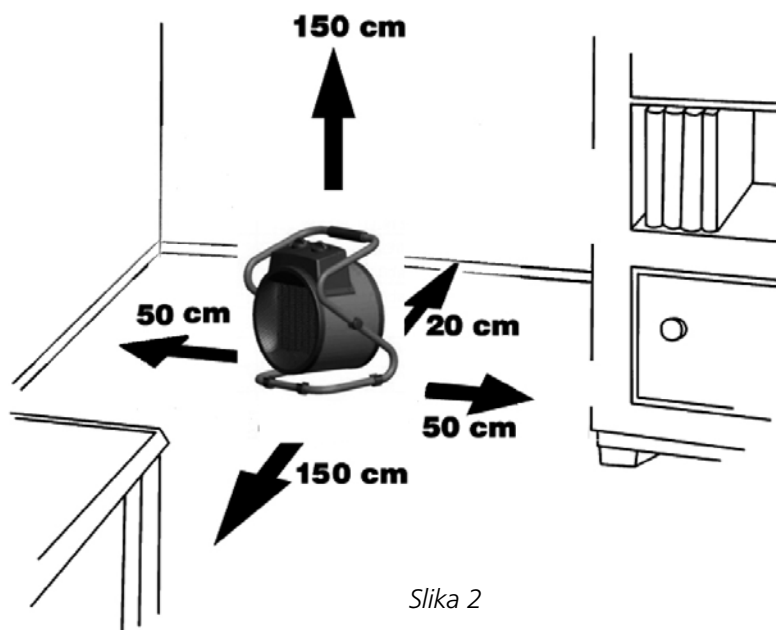

Slika 2

## OPIS GUMBOV KRMILNE PLOŠČE

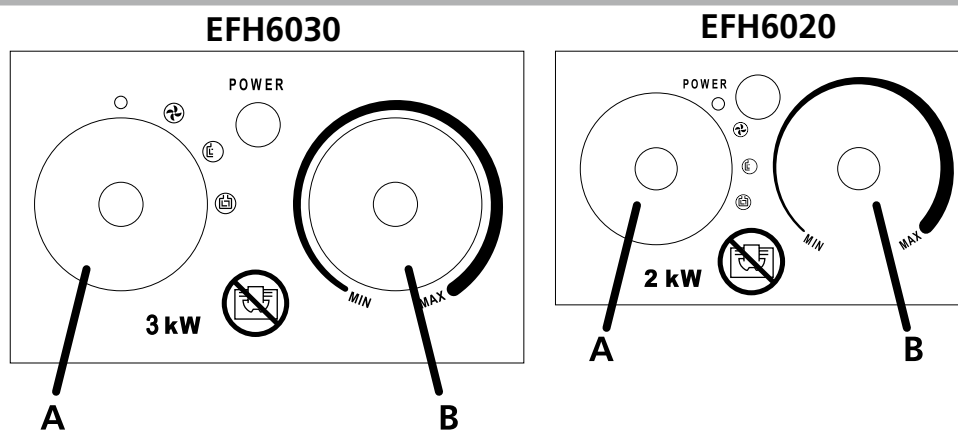

Slika 3.

- A. Gumb termostata
- B. Gumb za nastavitve moči gretja
- 0 = Izklop
-  = Hlajenje grelca po izklopu
- I = 750 W grelne moči
- II = 1500 W grelne moči

### EFH6020

I=1000 Watt grelca po izklopu

II=2000 Watt grelca po izklopu

### EFH6030

I=1500 Watt grelca po izklopu

II= 3000 Watt grelca po izklopu

### Vklop grelca

1. Vstavite vtič v električno vtičnico
2. Gumb termostata (A) postavite v položaj zelene temperature
  - + = Višja temperatura
  - = Nižja temperatura
3. Nastavite zeleno moč ogrevanja z gumbom (C) Rdeča lučka na čelni strani grelca sveti in grelec prične greti.

### Kako izklopiti grelec

1. Gumb za nastavljanje moči gretja (C) postavite v položaj  in pustite grelec, da 5 minut deluje v tem položaju, da se ohladi.
2. Nato gumb za nastavljanje moči gretja (C) postavite v položaj 0, da grelec izklopite. Rdeča lučka na čelni strani grelca ugasne.
3. Vtič potegnite iz električne vtičnice.



## VZDRŽEVANJE IN HRAMBA



Pred čiščenjem, vzdrževanjem ali hrambo pustite, da se grelec popolnoma ohladi.

Pred čiščenjem grelca preverite ali je gumb za izklop grelca v položaju izklopa "O" in, ali je vtič izklopljen iz električne vtičnice.

- Pred uporabo se vedno prepričajte, da je ohišje nepoškodovano in popolnoma sestavljeno.
- Ne dotikajte se vročih površin. Med uporabo grelca bodite vedno previdni. Uporabljajte držalo ali zaščitne rokavice, da se tako izognete opeklinam ali drugim poškodbam.
- Zunanjo stran grelca očistite z rahlo vlažno in mehko krpo.



### POZOR:

Pazite, da v notranjost grelca ne zaide voda ali druge tekočine. To lahko povzroči požar in/ali električni udar.

- Ne uporabljajte agresivnih čistil ali raztopil, ki bi lahko poškodovala grelec.
- Kadar grelca ne uporabljate, ga hranite v čistem in suhem prostoru.

## TEHNIČNE KARAKTERISTIKE

Model		EFH 6020	EFH 6030
Moč gretja (maks.)	W	2000	3000
Stopnje gretja		2 (1000W / 2000W)	2 (1500W / 3000W)
Električni tok	A	9.1	13.6
Električna napetost	V / Hz / Ph	220-240 / 50 / 1	220-240 / 50 / 1
Teža	kg	2	3
Dimenzije (šxg xv)	mm	210 x 160 x 215	300 x 215 x 310
Za prostore do	m <sup>3</sup>	80	120
Zaščita		IP20	IP20

## CE IZJAVA O SKLADNOSTI

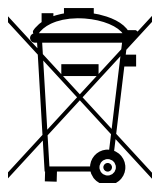

Izdelek je izdelan skladno in glede zasnove in konstrukcije skladen s primernimi temeljnimi varnostnimi in zdravstvenimi zahtevami EU direktiv. Naprava je namenjena izključno normalni domači uporabi skladni s predvidenim namenom uporabe.

Električni izdelki in komponente ne smejo biti odvržene na način kot navadne hišne smeti. Namenite jih reciklaži, če je to le mogoče. O možnostih in načinu reciklaže se pozanimajte pri pristojnih službah ali pri vašem prodajalcu.

ERFORDERLICHE ANGABEN ZU ELEKTRISCHEN EINZELRAUMHEIZGERÄTEN/INFORMATIONSKRAV FOR ELEKTRISKE PRODUKTER TIL LOKAL RUMOPVARMNING/REQUISITOS DE INFORMACIÓN QUE DEBEN CUMPLIR LOS APARATOS DE CALEFACCIÓN LOCAL ELÉCTRICOS/EXIGENCIAS D'INFORMATIONS APPLICABLES AUX DISPOSITIFS DE CHAUFFAGE DÉCENTRALISÉS ÉLECTRIQUES/SÁHKÖKÄYTTÖISTEN PAIKALLISTEN TILALÄMMITTIMIEN TIETOVAATIMUKSET/INFORMATION REQUIREMENTS FOR ELECTRIC LOCAL SPACE HEATERS/ΑΠΑΙΤΗΣΕΙΣ ΠΛΗΡΟΦΟΡΗΣΗΣ ΓΙΑ ΗΛΕΚΤΡΙΚΟΥΣ ΘΕΡΜΑΝΤΗΡΕΣ ΧΩΡΟΥ/INFORMAZIONI OBBLIGATORIE PER GLI APPARECCHI PER IL RISCALDAMENTO D'AMBIENTE LOCALE ELETRICI/TABELL MED INFORMASJONSKRAV FOR ELEKTRISKE LOKALE ROMVARMERE/INFORMATIE-EISEN VOOR ELEKTRISCHE TOESTELLEN VOOR LOKALE RUIMTEVERWARMING/REQUISITOS DE INFORMAÇÃO PARA AQUECEDORES DE AMBIENTE LOCAL ELÉTRICOS/INFORMACJE DOTYCZĄCE WYMAGAN LOKALNYCH GRZEJNIKÓW ELEKTRYCZNYCH/INFORMATIONSKRAV FÖR ELEKTRISKA RUMSVÄMARE

Modellkennung(en): EFH 6020				EFH 6020	
Angabe/Element/Partida/Kohta/Caractéristique/Item/Dato/Artikkel/Parametri/Elemento/Post/Postavka	Symbol/Símbolo/Symboli/Symbole/Simbolo/Symbol/Symbol/Oznaczenie/Betekning/Símbol/Símbol	Wert/Værdi/Valor/Arvo/Valeur/Value/Valore/Verdi/Waarde/Wartosc/Værdel/Vrednost	Einheit/Enhed/Unidad/Yksikkö/Unité/Unit/Unità/Enhet/Einheit/Jednostka/Unidade/Enota	Angabe/Element/Partida/Kohta/Caractéristique/Item/Dato/Artikkel/Parametri/Elemento/Post/Postavka	Einheit/Enhed/Unidad/Yksikkö/Unité/Unit/Unità/Enhet/Einheit/Jednostka/Unidade/Enota
Wärmeleistung/Varmeydelse/Potencia calorífica/Lämpöteho/ Puissance thermique/Heat output/Potenza termica/Varmeeffekt/Warmteafgift/Moc cieplna/Potência calorífica/Varmeeffekt/Izhodna toplotna moč				Nur bei elektrischen Speicher-Einzelraumheizgeräten: Art der Regelung der Wärmezufuhr (bitte eine Möglichkeit auswählen)/ Type varmetilførsel, kun for elektriske akkumulerende produkter til lokal rumopvarmning (vælg en type)/ Tipo de aportación de calor, únicamente para los aparatos de calefacción local eléctricos de acumulación (seleccione uno)/ Type d'apport de chaleur, pour les dispositifs de chauffage décentralisés électriques à accumulation uniquement (sélectionner un seul type)/ Lämmön- pöytäntyyppi, ainoastaan sähkökäyttöiset varavat paikalliset tilalämmittimet (valitaan yksi)/ Type of heat input, for electric storage local space heaters only (select one)/ Είδος θερμικής ισχύος μόνον στην περίπτωση των ηλεκτρικών τοπικών θερμοσυσσωρευτών (να επιλεγεί μία δυνατότητα)/ Tipo di potenza termica, solo per gli apparecchi per il riscaldamento d'ambiente locale elettrici ad accumulò (indicare una sola opzione)/ Type varmeinngang, kun for elektriske lokale lagringsromvarmere (velg en)/ Type varme-input, uitsluitend voor elektrische warmteopslagtoestellen (selecteer één)/ Tipo de potencia calorífica, apenas para os aquecedores de ambiente local eléctricos de acumulación (seleccionar una opción)/ Rodzaj wsadu ciepła, tylko do elektrycznych miejscowych ogrzewaczy pomieszczeń (wybrać jeden)/ Typ av tillförd värme, endast för elektriska värmelagrande rumsvärmare (välj en)	
Nennwärmeleistung/Nominal varmeydelse/Potencia calorífica nominal/Nimellislämpöteho/Puissance thermique nominale/Nominal heat output/Potenza termica nominale/Nominal varmeeffekt/Nominale warmteafgift/Nominalna moc cieplna/Potência calorífica nominal/Nominal avgiven varmeeffekt/Nazivna izhodna toplotna moč	$P_{nom}$	2	kW	manuelle Regelung der Wärmezufuhr mit integriertem Thermostat/ Manuel varmelagringsstyring med integreret thermostat/ control manual de la carga de calor, con termostato integrado/ contrôle thermique manuel de la charge avec thermostat intégré/ manuaalinen lämmönvarauksen säätö, johon liittyy integroitu termostaatti/ manual heat charge control, with integrated thermostat/ χειροκίνητος ρυθμιστής θερμικού φορτίου με ενσωματωμένο θερμοστάτη/ controllo manuale del carico termico, con termostato integrato/ Manuell varmeladepkontroll med integreret thermostat/ Handmatige sturing van de warmteopslag, met geïntegreerde thermostaat/ Comando manual da carga térmica, com termostato integrado/ ręczna regulacja ładowania ciepła, z wbudowanym termostatem/ manuell reglering av värmertilførseln med inbyggd termostat	[nein]/[nej]/ [no]/[non]/ [ei]/[no]/ [öyl]/[no]/ [nei]/ [neen]/ [näo]/ [nie]/ [nej]
Mindestwärmeleistung (Richtwert)/ Mindest varmeydelse (vejledende)/Potencia calorífica mínima (indicativa)/ Vähimmäislämpöteho (ohjeellinen)/ Puissance thermique minimale (indicative)/ Minimum heat output (indicative)/ Potenza termica minima (indicativa)/ Minimum varmeeffekt (indikert)/ Minimale warmteafgift (indicatief)/ Minimalna moc cieplna (orientacyjna)/ Potência calorífica mínima (indicativa)/ Lägsta varmeeffekt (indikativ)/ Minimalna izhodna toplotna moč (okvirno)	$P_{min}$	1	kW	manuelle Regelung der Wärmezufuhr mit Rückmeldung der Raum- und/oder Außentemperatur/ Manuel varmelagringsstyring med indendørs og/eller udendørs temperaturmåling/ control manual de la carga de calor con respuesta a la temperatura interior o exterior/ contrôle thermique manuel de la charge avec réception d'informations sur la température de la pièce et/ou extérieure/ manuaalinen lämmönvarauksen säätö, johon liittyy huone- ja/tai ulkolämpötilan kompensointi/ manual heat charge control with room and/or outdoor temperature feedback/ χειροκίνητος ρυθμιστής θερμικού φορτίου με ανάδραση θερμοκρασίας δωματίου ή/και θερμοκρασίας εξωτερικού χώρου/ controllo manuale del carico termico con riscontro della temperatura ambiente e/o esterna/ Manuell varmeladepkontroll med tilbakemelding på rommet og / eller utetemperaturer/ Handmatige sturing van de warmteopslag, met kamer- en/of buitentemperatuurfeedback/ Comando manual da carga térmica, com retroação da temperatura interior e/ou exterior/ ręczna regulacja ładowania ciepła z temperaturą pokojową i/lub temperaturą zewnętrzną/ manuell reglering av värmertilførseln med återkoppling av inomhus- och/eller utomhustemperaturen	[nein]/[nej]/ [no]/[non]/ [ei]/[no]/ [öyl]/[no]/ [nei]/ [neen]/ [näo]/ [nie]/ [nej]
Maximale kontinuierliche Wärmeleistung	$P_{max,c}$	2	kW	elektronische Regelung der Wärmezufuhr mit Rückmeldung der Raum- und/oder Außentemperatur/ Elektronisk varmelagringsstyring med indendørs og/eller udendørs temperaturmåling/ control electrónico de la carga de calor con respuesta a la temperatura interior o exterior/ contrôle thermique électronique de la charge avec réception d'informations sur la température de la pièce et/ou extérieure/ sähköinen lämmönvarauksen säätö, johon liittyy huone- ja/tai ulkolämpötilan kompensointi/ electronic heat charge control with room and/or outdoor temperature feedback/ ηλεκτρονικός ρυθμιστής θερμικού φορτίου με ανάδραση θερμοκρασίας δωματίου ή/και θερμοκρασίας εξωτερικού χώρου/ controllo elettronico del carico termico con riscontro della temperatura ambiente e/o esterna/ Elektronisk varmeladepkontroll med tilbakemelding på rommet og / eller utetemperaturer/ Elektronische sturing van de warmteopslag, met kamer- en/of buitentemperatuurfeedback/ Comando electrónico da carga térmica, com retroação da temperatura interior e/ou exterior/ elektroniczna regulacja ładowania ciepła z temperaturą pokojową i/lub temperaturą zewnętrzną/ elektronisk reglering av värmertilførseln med återkoppling av inomhus- och/eller utomhustemperaturen	[nein]/[nej]/ [no]/[non]/ [ei]/[no]/ [öyl]/[no]/ [nei]/ [neen]/ [näo]/ [nie]/ [nej]
Hilfsstromverbrauch/ Supplerende strømforbrug/ Consumo auxiliar de electricidad/ Lisäsähkönkulutus/ Consommation d'électricité auxiliaire/ Auxiliary electricity consumption/ Consumo auxiliar di energia elettrica/ Ekstra strømforbruk/ Aanvullend elektriciteitsverbruik/ Zuzycie energii elektrycznej na potrzeby własne/ Consumo de eletricidade auxiliar/ Tillsatsförbrukning/ Dodatna potreba po električni moči				Wärmeabgabe mit Gebläseunterstützung/ Varmelæser/ potencia calorífica asistida por ventiladores / puissance thermique réglable par ventilateur/ puhallinlämmitys/ fan assisted heat output/ प्राणव्यर्थ धर्मोत्पत्ति/ υποβοηθούμενη από ανεμιστήρι/ potencia assistida da ventilatore/ Viteassistert varmeutgang/ Door een ventilator bijgestane warmteafgift/ Potência calorífica com ventilador/ wydajność grzewcza wspomaganą wentylatorem/ varmeavgivning med hjælp av flåkt	[nein]/[nej]/ [no]/[non]/ [ei]/[no]/ [öyl]/[no]/ [nei]/ [neen]/ [näo]/ [nie]/ [nej]
Bei Nennwärmeleistung/Ved nominel varmeydelse/A potencia calorífica nominal/Nimellislämpöteho/la A la puissance thermique nominale/A nominal heat output/Alla potenza termica nominale/Ved nominell varmeeffekt/Bij nominale warmteafgift/Przy nominalnej mocy cieplnej/A potência calorífica nominal/Vid nominell avgiven varmeeffekt/Pri nazivni izhodni toplotni moči	$e_{max}$	N.A.	kW	Art der Wärmeleistung/Raumtemperaturkontrolle (bitte eine Möglichkeit auswählen)/Type varmeydelse/rumtemperaturstyring (vælg en type)/Tipo de control de potencia calorífica/de temperatura interior (seleccione uno)/ Type de contrôle de la puissance thermique/de la température de la pièce (sélectionner un seul type)/ Lämmitysken/huonolämpötilan säädön tyyppi (valitaan yksi)/ Type of heat output/room temperature control (select one)/ Είδος θερμικής ισχύος/ρυθμιστή θερμοκρασίας δωματίου (να επιλεγεί μία δυνατότητα)/ Tipo di potenza termica/controllo della temperatura ambiente (Indicare una sola opzione)/ Type varmeting / rømtemperatur kontroll (velg en)/ Type varmetefgift/sturing kamertemperatur (selecteer één)/ Tipo de potencia calorífica/comando da temperatura interior (seleccionar una opción)/ Rodzaj sterowania wydajnością grzania/temperaturą pomieszczenia (wybrać jeden)/ Typ av reglering av varmeeffekt/rumstemperatur (välj en)	[nein]/[nej]/ [no]/[non]/ [ei]/[no]/ [öyl]/[no]/ [nei]/ [neen]/ [näo]/ [nie]/ [nej]
Bei Mindestwärmeleistung/Ved minde varmeydelse/A potencia calorífica mínima/Nimellislämpöteho/la A la puissance thermique minimale/A minimum heat output/Alla potenza termica minima/Ved minimum varmeeffekt/Bij minimale warmteafgift/Przy minimalnej mocy cieplnej/A potencia calorífica mínima/Ved lägsta varmeeffekt/Pri minimalni izhodni toplotni moči	$e_{min}$	N.A.	kW	einstufige Wärmeleistung, keine Raumtemperaturkontrolle/Ét-trinsvarmeydelse uden rumtemperaturstyring/ potencia calorífica de un solo nivel, sin control de temperatura interior/ contrôle de la puissance thermique à un seul palier, pas de contrôle de la température de la pièce/ yksivaiheinen lämmitys ilman huonolämpötilan säätöä/ single stage heat output, no room temperature control/ μονοβάθμια θερμική ισχύος χωρίς ρυθμιστή θερμοκρασίας δωματίου/ potencia termica a fase unica senza controllo della temperatura ambiente/ Enkelt-trinns varmeutgang, ingen romtemperatur-kontroll/ Entrapsvarmeeffekte, geen sturing van de kamertemperatuur/ Potência calorífica numa fase única, sem comando da temperatura interior/ Jednostopniowe wyjście grzewcze, brak sterowania temperaturą pomieszczenia/ einstegs varmeeffekt utan rumtemperaturreglering	[nein]/[nej]/ [no]/[non]/ [ei]/[no]/ [öyl]/[no]/ [nei]/ [neen]/ [näo]/ [nie]/ [nej]
Im Bereitschaftsstand/In standbytilstand/En modo de espera/Valmiustilassa/En mode veille/In standby mode/ In modo stand-by/In standby-modus/In stand-bymodus/W trybie czuwania/Em estado de vigiia/In standbyläge/V stanju pripravljenosti	$e_{SB}$	N.A.	kW	zwei oder mehr manuell einstellbare Stufen, keine Raumtemperaturkontrolle/To eller flere manuelle trin uden rumtemperaturstyring/ dos o más niveles manuales, sin control de temperatura interior/ contrôle à deux ou plusieurs paliers manuels, pas de contrôle de la température de la pièce/ kaksi tai useampi manuaalista porrasta ilman huonolämpötilan säätöä/ two or more manual stages, no room temperature control/ δύο ή περισσότερες χειροκίνητες βαθμίδες χωρίς ρυθμιστή θερμοκρασίας δωματίου/ due o più fasi manuali senza controllo della temperatura ambiente/ to eller flere manuelle trin, ingen romtemperatur-kontroll/ Twee of meer handmatig in te stellen trappen, geen sturing van de kamertemperatuur/ Em duas ou más fases manuais, sem comando da temperatura interior/ Przynajmniej dwa ręczne stopnie, brak sterowania temperaturą pomieszczenia/ två eller flera manuella steg utan rumtemperaturreglering	[nein]/[nej]/ [no]/[non]/ [ei]/[no]/ [öyl]/[no]/ [nei]/ [neen]/ [näo]/ [nie]/ [nej]
Raumtemperaturkontrolle mit mechanischem Thermostat/ Med mekanisk rumtemperaturstyring/ con control electrónico de temperatura interior/ contrôle électronique de la température de la pièce avec thermostat mécanique/ mekaanisella termostaattilla tuotetulla huonolämpötilan säädöllä/ with mechanic thermostat room temperature control/ με μηχανικό θερμοστατικό ρυθμιστή θερμοκρασίας δωματίου/ con controllo della temperatura ambiente tramite termostato meccanico/ med mekanisk termostat romtemperatur-kontroll/ Met mechanische sturing van de kamertemperatuur door thermostaat/ Com comando da temperatura interior por termostato mecânico/ ze sterowaniem temperaturą pomieszczenia za pomocą mechanicznego termostatu/ med mekanisk termostat för rumtemperaturreglering				[ja]/[si]/ [oui]/ [kyllä]/[yes]/ [vai]/[si]/[ja]/ [ja]/ [sim]/ [tak]/ [ja]	
mit elektronischer Raumtemperaturkontrolle/ Med elektronisk rumtemperaturstyring/ con control electrónico de temperatura interior/ contrôle électronique de la température de la pièce/ sähköisellä huonolämpötilan säädöllä/ with electronic room temperature control/ με ηλεκτρονικό ρυθμιστή θερμοκρασίας δωματίου/ con controllo elettronico della temperatura ambiente/ med elektronisk romtemperatur-kontroll/ Met elektronische sturing van de kamertemperatuur/ Com comando electrónico da temperatura interior/ z elektronicznym sterowaniem temperaturą pomieszczenia/ med elektronisk rumstemperaturreglering				[nein]/[nej]/ [no]/[non]/ [ei]/[no]/ [öyl]/[no]/ [nei]/ [neen]/ [näo]/ [nie]/ [nej]	
mit elektronischer Raumtemperaturkontrolle und Tageszeitregelung/ Med elektronisk rumtemperaturstyring og døgtimer/ con control electrónico de temperatura interior y temporizador diario/ contrôle électronique de la température de la pièce et programmation journalier/ sähköisellä huonolämpötilan säädöllä ja vuorokausiajastimella/ with electronic room temperature control plus day timer/ με ηλεκτρονικό ρυθμιστή θερμοκρασίας δωματίου και χρονοδιακόπτη ημέρας/ con controllo elettronico della temperatura ambiente e temporizzatore giornaliero/ med elektronisk romtemperatur-kontroll plus dag timer/ Met elektronische sturing van de kamertemperatuur plus dag-tijdschakelaar/ Com comando electrónico da temperatura interior e temporizador diário/ z elektronicznym sterowaniem temperaturą pomieszczenia plus timer dzień/ med elektronisk rumtemperaturreglering plus dygnstimer				[nein]/[nej]/ [no]/[non]/ [ei]/[no]/ [öyl]/[no]/ [nei]/ [neen]/ [näo]/ [nie]/ [nej]	
mit elektronischer Raumtemperaturkontrolle und Wochentagsregelung/ Med elektronisk rumtemperaturstyring og ugetimer/ con control electrónico de temperatura interior y temporizador semanal/ contrôle électronique de la température de la pièce et programmation hebdomadaire/ sähköisellä huonolämpötilan säädöllä ja viikkoajastimella/ with electronic room temperature control plus week timer/ με ηλεκτρονικό ρυθμιστή θερμοκρασίας δωματίου και χρονοδιακόπτη εβδομάδας/ con controllo elettronico della temperatura ambiente e temporizzatore settimanale/ med elektronisk romtemperatur-kontroll plus uke timer/ Met elektronische sturing van de kamertemperatuur plus week-tijdschakelaar/ Com comando electrónico da temperatura interior e temporizador semanal/ z elektronicznym sterowaniem temperaturą pomieszczenia plus timer tydzień/ med elektronisk rumtemperaturreglering plus veckotimer				[nein]/[nej]/ [no]/[non]/ [ei]/[no]/ [öyl]/[no]/ [nei]/ [neen]/ [näo]/ [nie]/ [nej]	

Sonstige Regelungsoptionen (Mehrfachnennungen möglich)/ Andre styringsmuligheder (flere muligheder kan vælges)/ Otras opciones de control (pueden seleccionarse varias)/ Autres options de contrôle (sélectionner une ou plusieurs options)/ Muut säätömahdollisuudet (voidaan valita useita)/ Other control options (multiple selections possible)/ Άλλες δυνατότητες ρύθμισης (επιτρέπονται πολλές επιλογές)/ Altre opzioni di controllo (è possibile selezionare più opzioni)/ Andre kontrollalternativer (flere valg mulig)/ Andere sturingsopties (meerdere selecties mogelijk)/ Outras opções de comando (seleção múltipla possível)/ Inne opcje sterowania (możliwe wiele wyborów)/ Andra regleringsmetoder (flera alternativ kan markeras)	
Raumtemperaturkontrolle mit Präsenzerkennung/ Rumtemperaturstyring med bevægelsessensor/ control de temperatura interior con detección de presencia/ contrôle de la température de la pièce, avec détecteur de présence/ huonelämpötilan säätö läsnäolotunnistimen kanssa/ room temperature control, with presence detection/ ρυθμιστής θερμοκρασίας δωματίου με ανιχνευτή παρουσίας/ controllo della temperatura ambiente con rilevamento di presenza/ romtemperatur-kontroll, med nærværsensor/ Sturing van de kamertemperatuur, met aanwezigheidsdetectie/ Comando da temperatura interior com detecção de presença/ sterowanie temperaturą pomieszczenia, z wykrywaniem obecności/ rumtemperaturreglering med närvarodetektering	[nein]/[nej]/ [no]/[non]/ [ei]/[no]/ [ɔxi]/[no]/ [nei]/ [neen]/ [não]/ [nie]/ [nej]
Raumtemperaturkontrolle mit Erkennung offener Fenster/ Rumtemperaturstyring med temperaturfaldsensor/ control de temperatura interior con detección de ventanas abiertas/ contrôle de la température de la pièce, avec détecteur de fenêtre ouverte/ huonelämpötilan säätö avoimen ikkunan tunnistimen kanssa/ room temperature control, with open window detection/ ρυθμιστής θερμοκρασίας δωματίου με ανιχνευτή ανοιχτού παραθύρου/ controllo della temperatura ambiente con rilevamento di finestra aperte/ Romtemperatur-kontroll, med sensor for åpent vindu/ Sturing van de kamertemperatuur, met openraamdetectie/ Comando da temperatura interior, com detecção de janelas abertas/ sterowanie temperaturą pomieszczenia, z wykrywaniem otwartego okna/ rumtemperaturreglering med detektering av öppna fönster	[nein]/[nej]/ [no]/[non]/ [ei]/[no]/ [ɔxi]/[no]/ [nei]/ [neen]/ [não]/ [nie]/ [nej]
mit Fernbedienungsoption/ Med telestyringsoption/ con opción de control a distancia/ option contrôle à distance/ etäohjaismahdollisuuden kanssa/ with distance control option/ με δυνατότητα ρύθμισης εξ αποστάσεως/ con opzione di controllo a distanza/ med fjernkontroll alternativ/ Met de optie van afstandsbediening/ Com opção de comando à distância/ z opcją sterowania na odległość/ med möjlighet till fjärrstyrning	[nein]/[nej]/ [no]/[non]/ [ei]/[no]/ [ɔxi]/[no]/ [nei]/ [neen]/ [não]/ [nie]/ [nej]
mit adaptiver Regelung des Heizbeginns/ Med adaptiv startstyring/ con control de puesta en marcha adaptable/ contrôle adaptatif de l'activation/ mukautuvan käynnistyksen ohjauksen kanssa/ with adaptive start control/ με ρυθμιστή προσαρμοζόμενης εκκίνησης/ con controllo di avviamento adattabile/ med adaptiv startkontroll/ Met adaptieve sturing van de start/ Com comando de arranque adaptativo/ z opcją sterowania rozpoczęcia adaptacyjnego/ med anpassningsbar startreglering	[nein]/[nej]/ [no]/[non]/ [ei]/[no]/ [ɔxi]/[no]/ [nei]/ [neen]/ [não]/ [nie]/ [nej]
mit Betriebszeitbegrenzung/ Med drifttidsbegrænsning/ con limitación de tiempo de funcionamiento/ limitation de la durée d'activation/ käyntiajan rajoituksen kanssa/ with working time limitation/ με περιορισμό διάρκειας λειτουργίας/ con limitazione del tempo di funzionamento/ med arbeidstidsbegrensning/ Met beperking van de werkingstijd/ Com limitação do tempo de funcionamento/ z ograniczeniem czasu pracy/ med drifttidsbegrænsning	[nein]/[nej]/ [no]/[non]/ [ei]/[no]/ [ɔxi]/[no]/ [nei]/ [neen]/ [não]/ [nie]/ [nej]
mit Schwarzkugelsensor/ Med sort globe-sensor/ con sensor de lámpara negra/ capteur à globe noir/ lämpösäteilyanturin kanssa/ with black bulb sensor/ με αισθητήρα θερμομέτρου μελανής σφαιρας/ con termometro a globo nero/ med sensor for svart lyspære/ Met black-bulbsensor/ Com sensor de corpo negro/ z czujnikiem czarnej żarówki/ med svartkroppsgivare	[nein]/[nej]/ [no]/[non]/ [ei]/[no]/ [ɔxi]/[no]/ [nei]/ [neen]/ [não]/ [nie]/ [nej]
Kontaktangaben/ Kontaktoplysninger/ Información de contacto/ Yhteystiedot/Información de contacto/ Contact details/ Contatti/ Kontaktinformasjon/ Contactgegevens/ Dane teleadresowe / Elementos de contacto/ Kontaktpgiffert/ Kontaktni podatki	PVG Holding BV, Kanaalstraat 12c, NL-5347KM Oss, The Netherlands

ERFORDERLICHE ANGABEN ZU ELEKTRISCHEN EINZELRAUMHEIZGERÄTEN/INFORMATIONSKRAV FOR ELEKTRISKE PRODUKTER TIL LOKAL RUMOPVARMNING/REQUISITOS DE INFORMACIÓN QUE DEBEN CUMPLIR LOS APARATOS DE CALEFACCIÓN LOCAL ELÉCTRICOS/EXIGENCIAS D'INFORMATIONS APPLICABLES AUX DISPOSITIFS DE CHAUFFAGE DÉCENTRALISÉS ÉLECTRIQUES/SÄHKÖKÄYTTÖISTEN PAIKALLISTEN TILALÄMMITIMIEN TIETOAATIMUKSET/INFORMATION REQUIREMENTS FOR ELECTRIC LOCAL SPACE HEATERS/ΑΠΑΙΤΗΣΕΙΣ ΠΛΗΡΟΦΟΡΗΣΗΣ ΓΙΑ ΗΛΕΚΤΡΙΚΟΥΣ ΘΕΡΜΑΝΤΗΡΕΣ ΧΩΡΟΥ/INFORMAZIONI OBBLIGATORIE PER GLI APPARECCHI PER IL RISCALDAMENTO D'AMBIENTE LOCALE ELETTRICI/TABELL MED INFORMASJONSKRAV FOR ELEKTRISKE LOKALE ROMVARMERE/INFORMATIE-EISEN VOOR ELEKTRISCHE TOESTELLEN VOOR LOKALE RUIMTEVERWARMING/REQUISITOS DE INFORMAÇÃO PARA AQUECEDORES DE AMBIENTE LOCAL ELÉTRICOS/INFORMACJE DOTYCZĄCE WYMAGAN LOKALNYCH GRZEJNIKÓW ELEKTRYCZNYCH/INFORMATIONSKRAV FÖR ELEKTRISKA RUMSVÄMARE

Modellkennung(en): EFH 6030				EFH 6030	
Angabe/Element/Partida/Kohta/Caractéristique/Item/Dato/Artikkel/Parametri/Elemento/Post/Postavka	Symbol/Símbolo/Symboli/Symbole/Simbolo/Symbol/Symbol/Oznaczenie/Beteckning/Símbol/Símbol	Wert/Værdi/Valor/Arvo/Valeur/Value/Valore/Verdi/Waarde/Wartosc/Værdel/Vrednost	Einheit/Enhed/Unidad/Yksikkö/Unité/Unit/Unità/Enhet/Einheit/Jednostka/Unidade/Enota	Angabe/Element/Partida/Kohta/Caractéristique/Item/Dato/Artikkel/Parametri/Elemento/Post/Postavka	Einheit/Enhed/Unidad/Yksikkö/Unité/Unit/Unità/Enhet/Einheit/Jednostka/Unidade/Enota
Wärmeleistung/Varmeydelse/Potencia calorífica/Lämpöteho/ Puissance thermique/Heat output/Potenza termica/Varmeeffekt/Warmteafgift/Moc cieplna/Potência calorífica/Varmeeffekt/Izhodna toplotna moč				Nur bei elektrischen Speicher-Einzelraumheizgeräten: Art der Regelung der Wärmezufuhr (bitte eine Möglichkeit auswählen)/ Type varmetilførsel, kun for elektriske akkumulerende produkter til lokal rumopvarmning (vælg en type)/ Tipo de aportación de calor, únicamente para los aparatos de calefacción local eléctricos de acumulación (seleccione uno)/ Type d'apport de chaleur, pour les dispositifs de chauffage décentralisés électriques à accumulation uniquement (sélectionner un seul type)/ Lämmön- ja lämpöteho tyypit, ainoastaan sähkökäyttöiset varavaat paikalliset tilälämmittimet (valitaan yksi)/ Type of heat input, for electric storage local space heaters only (select one)/ Είδος θερμικής ισχύος μόνον στην περίπτωση των ηλεκτρικών τοπικών θερμοσυσσωρευτών (να επιλεγεί μία δυνατότητα)/ Tipo di potenza termica, solo per gli apparecchi per il riscaldamento d'ambiente locale elettrici ad accumulazione (indicare una sola opzione)/ Type varmeinngang, kun for elektriske lokale lagringsromvarmere (velg en)/ Type warmte-input, uitsluitend voor elektrische warmteopslagtoestellen (selecteer één)/ Tipo de potencia calorífica, apenas para os aquecedores de ambiente local eléctricos de acumulación (seleccionar una opción)/ Rodzaj wsadu ciepła, tylko do elektrycznych miejscowych ogrzewaczy pomieszczeń (wybrać jeden)/ Typ av tillförd värme, endast för elektriska värmelagrande rumsvärmare (välj en)	
Nennwärmeleistung/Nominal varmeydelse/Potencia calorífica nominal/Nimellämpöteho/Puissance thermique nominale/Nominal heat output/Potenza termica nominale/Nominal varmeeffekt/Nominale warmteafgift/Nominalna moc cieplna/Potência calorífica nominal/Nominal avgiven varmeeffekt/Nazivna izhodna toplotna moč	$P_{nom}$	3	kW	manuelle Regelung der Wärmezufuhr mit integriertem Thermostat/ Manuel varmelagringsstyring med integreret thermostat/ control manual de la carga de calor, con termostato integrado/ contrôle thermique manuel de la charge avec thermostat intégré/ manuaalinen lämmönvarauksen säätö, johon liittyy integroitu termostaatti/ manual heat charge control, with integrated thermostat/ χειροκίνητος ρυθμιστής θερμικού φορτίου με ενσωματωμένο θερμοστάτη/ controllo manuale del carico termico, con termostato integrato/ Manuell varmeladepkontroll med integreret thermostat/ Handmatige sturing van de warmteopslag, met geïntegreerde thermostaat/ Comando manual da carga térmica, com termostato integrado/ ręczna regulacja ładowania ciepła, z wbudowanym termostatem/ manuell reglering av värmeförseln med inbyggd termostat	[nein]/[nej]/ [no]/[non]/ [ei]/[no]/ [øyl]/[no]/ [nei]/ [neen]/ [nào]/ [nie]/ [nej]
Mindestwärmeleistung (Richtwert)/ Mindest varmeydelse (vejløende)/ Potencia calorífica mínima (indicativa)/ Vähimmäislämpöteho (ohjeellinen)/ Puissance thermique minimale (indicative)/ Minimum heat output (indicative)/ Potenza termica minima (indicativa)/ Minimum varmeeffekt (indikert)/ Minimale warmteafgift (indicatief)/ Minimalna moc cieplna (orientacyjna)/ Potência calorífica mínima (indicativa)/ Lägsta varmeeffekt (indikativ)/ Minimalna izhodna toplotna moč (okvirno)	$P_{min}$	1,5	kW	manuelle Regelung der Wärmezufuhr mit Rückmeldung der Raum- und/oder Außentemperatur/ Manuel varmelagringsstyring med indendørs og/eller udendørs temperaturmåling/ control manual de la carga de calor con respuesta a la temperatura interior o exterior/ contrôle thermique manuel de la charge avec réception d'informations sur la température de la pièce et/ou extérieure/ manuaalinen lämmönvarauksen säätö, johon liittyy huone- ja/tai ulkolämpötilan kompensointi/ manual heat charge control with room and/or outdoor temperature feedback/ χειροκίνητος ρυθμιστής θερμικού φορτίου με ανάδραση θερμοκρασίας δωματίου ή/και θερμοκρασίας εξωτερικού χώρου/ controllo manuale del carico termico con riscontro della temperatura ambiente e/o esterna/ Manuell varmeladepkontroll med tilbakemelding på rommet og / eller utetemperaturer/ Handmatige sturing van de warmteopslag, met kamer- en/of buitentemperatuurfeedback/ Comando manual da carga térmica, com retroação da temperatura interior e/ou exterior/ ręczna regulacja ładowania ciepła z temperaturą pokojową i/lub temperaturą zewnętrzną/ manuell reglering av värmeförseln med återkoppling av inomhus- och/eller utomhustemperaturen	[nein]/[nej]/ [no]/[non]/ [ei]/[no]/ [øyl]/[no]/ [nei]/ [neen]/ [nào]/ [nie]/ [nej]
Maximale kontinuierliche Wärmeleistung	$P_{max,c}$	3	kW	elektronische Regelung der Wärmezufuhr mit Rückmeldung der Raum- und/oder Außentemperatur/ Elektronisk varmelagringsstyring med indendørs og/eller udendørs temperaturmåling/ control electrónico de la carga de calor con respuesta a la temperatura interior o exterior/ contrôle thermique électronique de la charge avec réception d'informations sur la température de la pièce et/ou extérieure/ sähköinen lämmönvarauksen säätö, johon liittyy huone- ja/tai ulkolämpötilan kompensointi/ electronic heat charge control with room and/or outdoor temperature feedback/ ηλεκτρονικός ρυθμιστής θερμικού φορτίου με ανάδραση θερμοκρασίας δωματίου ή/και θερμοκρασίας εξωτερικού χώρου/ controllo elettronico del carico termico con riscontro della temperatura ambiente e/o esterna/ Elektronisk varmeladepkontroll med tilbakemelding på rommet og / eller utetemperaturer/ Elektronische sturing van de warmteopslag, met kamer- en/of buitentemperatuurfeedback/ Comando eletrônico da carga térmica, com retroação da temperatura interior e/ou exterior/ elektroniczna regulacja ładowania ciepła z temperaturą pokojową i/lub temperaturą zewnętrzną/ elektronisk reglering av värmeförseln med återkoppling av inomhus- och/eller utomhustemperaturen	[nein]/[nej]/ [no]/[non]/ [ei]/[no]/ [øyl]/[no]/ [nei]/ [neen]/ [nào]/ [nie]/ [nej]
Hilfsstromverbrauch/ Supplerende strømforbrug/ Consumo auxiliar de electricidad/ Lisäsähkönkulutus/ Consommation d'électricité auxiliaire/ Auxiliary electricity consumption/ Consumo auxiliar de energia eléctrica/ Ekstra strømforbruk/ Aanvullend elektriciteitsverbruik/ Zuzycie energii elektrycznej na potrzeby własne/ Consumo de eletricidade auxiliar/ Tillsatsförbrukning/ Dodatna potreba po električni moči				Wärmeabgabe mit Gebläseunterstützung/ Varmelæser/ potencia calorífica asistida por ventiladores / puissance thermique réglable par ventilateur/ puhallinlämmitys/ fan assisted heat output/ प्राणव्यर्थी धर्मोत्पत्ति/ υποβοηθούμενη από ανεμιστήρι/ potencia asistida da ventilatore/ Viteassistert varmeutgang/ Door een ventilator bijgestane warmteafgift/ Potência calorífica com ventilador/ wydajność grzewcza wspomagana wentylatorem/ varmeavgivning med hjælp av flåkt	[nein]/[nej]/ [no]/[non]/ [ei]/[no]/ [øyl]/[no]/ [nei]/ [neen]/ [nào]/ [nie]/ [nej]
Bei Nennwärmeleistung/Ved nominel varmeydelse/A potencia calorífica nominal/Nimellämpöteho/la puissance thermique nominale/A nominal heat output/Alla potenza termica nominale/Ved nominell varmeeffekt/Bij nominale warmteafgift/Przy nominalnej mocy cieplnej/A potência calorífica nominal/Vid nominell avgiven varmeeffekt/Pri nazivni izhodni toplotni moči	$e_{max}$	N.A.	kW	Art der Wärmeleistung/Raumtemperaturkontrolle (bitte eine Möglichkeit auswählen)/Type varmeydelse/rumtemperaturstyring (vælg en type)/Tipo de control de potencia calorífica/de temperatura interior (seleccione uno)/ Type de contrôle de la puissance thermique/de la température de la pièce (sélectionner un seul type)/ Lämmityksen/huonelämpötilan säädön tyypit (valitaan yksi)/ Type of heat output/room temperature control (select one)/ Είδος θερμικής ισχύος/ρυθμιστή θερμοκρασίας δωματίου (να επιλεγεί μία δυνατότητα)/ Tipo di potenza termica/controllo della temperatura ambiente (Indicare una sola opzione)/ Type varmeting / rømtemperatur kontroll (velg en)/ Type warmteafgift/sturing kamertemperatuur (selecteer één)/ Tipo de potencia calorífica/comando da temperatura interior (seleccionar una opción)/ Rodzaj sterowania wydajnością grzania/temperaturą pomieszczenia (wybrać jeden)/ Typ av reglering av varmeeffekt/rumstemperatur (välj en)	[nein]/[nej]/ [no]/[non]/ [ei]/[no]/ [øyl]/[no]/ [nei]/ [neen]/ [nào]/ [nie]/ [nej]
Bei Mindestwärmeleistung/Ved minde varmeydelse/A potencia calorífica mínima/Vähimmäislämpöteho/la puissance thermique minimale/A minimum heat output/Alla potenza termica minima/Ved minimum varmeeffekt/Bij minimale warmteafgift/Przy minimalnej mocy cieplnej/A potencia calorífica mínima/Ved lägsta varmeeffekt/Pri minimalni izhodni toplotni moči	$e_{min}$	N.A.	kW	einstufige Wärmeleistung, keine Raumtemperaturkontrolle/Ét-trinsvarmeydelse uden rumtemperaturstyring/ potencia calorífica de un solo nivel, sin control de temperatura interior/ contrôle de la puissance thermique à un seul palier, pas de contrôle de la température de la pièce/ yksivaiheinen lämmitys ilman huonelämpötilan säätöä/ single stage heat output, no room temperature control/ μονοβάθμια θερμική ισχύς χωρίς ρυθμιστή θερμοκρασίας δωματίου/ potencia termica a fase unica senza controllo della temperatura ambiente/ Enkelt-trinns varmeutgang, ingen rømtemperatur-kontroll/ Entrapsvarmeeffekt, geen sturing van de kamertemperatuur/ Potência calorífica numa fase unica, sem comando da temperatura interior/ Jednostopniowe wyjście grzewcze, brak sterowania temperaturą pomieszczenia/ einsteigs varmeeffekt utan rumtemperaturreglering	[nein]/[nej]/ [no]/[non]/ [ei]/[no]/ [øyl]/[no]/ [nei]/ [neen]/ [nào]/ [nie]/ [nej]
Im Bereitschaftsstand/ In modo de espera/Valmiustilassa/En mode veille/In standby mode/ In modo stand-by/In standby-modus/In stand-bymodus/W trybie czuwania/Em estado de vigiã/In standbyläge/V stanju pripravljenosti	$e_{SB}$	N.A.	kW	zwei oder mehr manuell einstellbare Stufen, keine Raumtemperaturkontrolle/To eller flere manuelle trin uden rumtemperaturstyring/ dos o más niveles manuales, sin control de temperatura interior/ contrôle à deux ou plusieurs paliers manuels, pas de contrôle de la température de la pièce/ kaksi tai useampi manuaalista porrasta ilman huonelämpötilan säätöä/ two or more manual stages, no room temperature control/ δύο ή περισσότερες χειροκίνητες βαθμίδες χωρίς ρυθμιστή θερμοκρασίας δωματίου/ due o più fasi manuali senza controllo della temperatura ambiente/ to eller flere manuelle trin, ingen rømtemperatur-kontroll/ Twee of meer handmatig in te stellen trappen, geen sturing van de kamertemperatuur/ Em duas ou mais fases manuais, sem comando da temperatura interior/ Przynajmniej dwa ręczne stopnie, brak sterowania temperaturą pomieszczenia/ två eller flera manuella steg utan rumtemperaturreglering	[nein]/[nej]/ [no]/[non]/ [ei]/[no]/ [øyl]/[no]/ [nei]/ [neen]/ [nào]/ [nie]/ [nej]
Raumtemperaturkontrolle mit mechanischem Thermostat/ Med mekanisk rumtemperaturstyring/ con control de temperatura interior/ contrôle électronique de la température de la pièce avec thermostat mécanique/ mekaanisella termostaattilla tuotettulla huonelämpötilan säädöllä/ with mechanic thermostat room temperature control/ με μηχανικό θερμοστατικό ρυθμιστή θερμοκρασίας δωματίου/ con controllo della temperatura ambiente tramite termostato meccanico/ med mekanisk termostat rømtemperatur-kontroll/ Met mechanische sturing van de kamertemperatuur door thermostaat/ Com comando da temperatura interior por termostato mecânico/ ze sterowaniem temperaturą pomieszczenia za pomocą mechanicznego termostatu/ med mekanisk termostat för rumtemperaturreglering				[ja]/[si]/ [ou]/ [kylä]/ [yes]/ [vo]/[si]/[ja]/ [ja]/ [sim]/ [tak]/ [ja]	
mit elektronischer Raumtemperaturkontrolle/ Med elektronisk rumtemperaturstyring/ con control electrónico de temperatura interior/ contrôle électronique de la température de la pièce/ sähköisellä huonelämpötilan säädöllä/ with electronic room temperature control/ με ηλεκτρονικό ρυθμιστή θερμοκρασίας δωματίου/ con controllo elettronico della temperatura ambiente/ med elektronisk rømtemperatur-kontroll/ Met elektronische sturing van de kamertemperatuur/ Com comando eletrônico da temperatura interior/ z elektronicznym sterowaniem temperaturą pomieszczenia/ med elektronisk rumstemperaturreglering				[nein]/[nej]/ [no]/[non]/ [ei]/[no]/ [øyl]/[no]/ [nei]/ [neen]/ [nào]/ [nie]/ [nej]	
mit elektronischer Raumtemperaturkontrolle und Tageszeitregelung/ Med elektronisk rumtemperaturstyring og døgtimer/ con control electrónico de temperatura interior y temporizador diario/ contrôle électronique de la température de la pièce et programmation journalière/ sähköisellä huonelämpötilan säädöllä ja vuorokausiajastimella/ with electronic room temperature control plus day timer/ με ηλεκτρονικό ρυθμιστή θερμοκρασίας δωματίου και χρονοδιακόπτη ημέρας/ con controllo elettronico della temperatura ambiente e temporizzatore giornaliero/ med elektronisk rømtemperatur-kontroll plus dag timer/ Met elektronische sturing van de kamertemperatuur plus dag-tijdschakelaar/ Com comando eletrônico da temperatura interior e temporizador diário/ z elektronicznym sterowaniem temperaturą pomieszczenia plus timer dzień/ med elektronisk rumstemperaturreglering plus dygnstimer				[nein]/[nej]/ [no]/[non]/ [ei]/[no]/ [øyl]/[no]/ [nei]/ [neen]/ [nào]/ [nie]/ [nej]	
mit elektronischer Raumtemperaturkontrolle und Wochentagsregelung/ Med elektronisk rumtemperaturstyring og ugetimer/ con control electrónico de temperatura interior y temporizador semanal/ contrôle électronique de la température de la pièce et programmation hebdomadaire/ sähköisellä huonelämpötilan säädöllä ja viikkoajastimella/ with electronic room temperature control plus week timer/ με ηλεκτρονικό ρυθμιστή θερμοκρασίας δωματίου και χρονοδιακόπτη εβδομάδας/ con controllo elettronico della temperatura ambiente e temporizzatore settimanale/ med elektronisk rømtemperatur-kontroll plus uke timer/ Met elektronische sturing van de kamertemperatuur plus week-tijdschakelaar/ Com comando eletrônico da temperatura interior e temporizador semanal/ z elektronicznym sterowaniem temperaturą pomieszczenia plus timer tydzień/ med elektronisk rumstemperaturreglering plus veckotimer				[nein]/[nej]/ [no]/[non]/ [ei]/[no]/ [øyl]/[no]/ [nei]/ [neen]/ [nào]/ [nie]/ [nej]	

<p>Sonstige Regelungsoptionen (Mehrfachnennungen möglich)/ Andre styringsmuligheder (flere muligheder kan vælges)/ Otras opciones de control (pueden seleccionarse varias)/ Autres options de contrôle (sélectionner une ou plusieurs options)/ Muut säätömahdollisuudet (voidaan valita useita)/ Other control options (multiple selections possible)/ Άλλες δυνατότητες ρύθμισης (επιτρέπονται πολλές επιλογές)/ Altre opzioni di controllo (è possibile selezionare più opzioni)/ Andre kontrollalternativer (flere valg mulig)/ Andere sturingsopties (meerdere selecties mogelijk)/ Outras opções de comando (seleção múltipla possível)/ Inne opcje sterowania (możliwe wiele wyborów)/ Andra regleringsmetoder (flera alternativ kan markeras)</p>	
<p>Raumtemperaturkontrolle mit Präsenzerkennung/ Rumtemperaturstyring med bevægelsessensor/ control de temperatura interior con detección de presencia/ contrôle de la température de la pièce, avec détecteur de présence/ huonelämpötilan säätö läsnäolotunnistimen kanssa/ room temperature control, with presence detection/ ρυθμιστής θερμοκρασίας δωματίου με ανιχνευτή παρουσίας/ controllo della temperatura ambiente con rilevamento di presenza/ romtemperatur-kontroll, med nærværsensor/ Sturing van de kamertemperatuur, met aanwezigheidsdetectie/ Comando da temperatura interior com detecção de presença/ sterowanie temperaturą pomieszczenia, z wykrywaniem obecności/ rumtemperaturreglering med närvarodetektering</p>	<p>[nein]/[nej]/ [no]/[non]/ [ei]/[no]/ [ɔxi]/[no]/ [nei]/ [neen]/ [não]/ [nie]/ [nej]</p>
<p>Raumtemperaturkontrolle mit Erkennung offener Fenster/ Rumtemperaturstyring med temperaturfaldsensor/ control de temperatura interior con detección de ventanas abiertas/ contrôle de la température de la pièce, avec détecteur de fenêtre ouverte/ huonelämpötilan säätö avoimen ikkunan tunnistimen kanssa/ room temperature control, with open window detection/ ρυθμιστής θερμοκρασίας δωματίου με ανιχνευτή ανοιχτού παραθύρου/ controllo della temperatura ambiente con rilevamento di finestra aperte/ Romtemperatur-kontroll, med sensor for åpent vindu/ Sturing van de kamertemperatuur, met openraamdetectie/ Comando da temperatura interior, com detecção de janelas abertas/ sterowanie temperaturą pomieszczenia, z wykrywaniem otwartego okna/ rumtemperaturreglering med detektering av öppna fönster</p>	<p>[nein]/[nej]/ [no]/[non]/ [ei]/[no]/ [ɔxi]/[no]/ [nei]/ [neen]/ [não]/ [nie]/ [nej]</p>
<p>mit Fernbedienungsoption/ Med telestyringsoption/ con opción de control a distancia/ option contrôle à distance/ etäohjaismahdollisuuden kanssa/ with distance control option/ με δυνατότητα ρύθμισης εξ αποστάσεως/ con opzione di controllo a distanza/ med fjernkontroll alternativ/ Met de optie van afstandsbediening/ Com opção de comando à distância/ z opcją sterowania na odległość/ med möjlighet till fjärrstyrning</p>	<p>[nein]/[nej]/ [no]/[non]/ [ei]/[no]/ [ɔxi]/[no]/ [nei]/ [neen]/ [não]/ [nie]/ [nej]</p>
<p>mit adaptiver Regelung des Heizbeginns/ Med adaptiv startstyring/ con control de puesta en marcha adaptable/ contrôle adaptatif de l'activation/ mukautuvan käynnistyksen ohjauksen kanssa/ with adaptive start control/ με ρυθμιστή προσαρμοζόμενης εκκίνησης/ con controllo di avviamento adattabile/ med adaptiv startkontroll/ Met adaptieve sturing van de start/ Com comando de arranque adaptativo/ z opcją sterowania rozpoczęcia adaptacyjnego/ med anpassningsbar startreglering</p>	<p>[nein]/[nej]/ [no]/[non]/ [ei]/[no]/ [ɔxi]/[no]/ [nei]/ [neen]/ [não]/ [nie]/ [nej]</p>
<p>mit Betriebszeitbegrenzung/ Med drifttidsbegrænsning/ con limitación de tiempo de funcionamiento/ limitation de la durée d'activation/ käyntiajan rajoituksen kanssa/ with working time limitation/ με περιορισμό διάρκειας λειτουργίας/ con limitazione del tempo di funzionamento/ med arbeidstidsbegrensning/ Met beperking van de werkingstijd/ Com limitação do tempo de funcionamento/ z ograniczeniem czasu pracy/ med drifttidsbegrænsning</p>	<p>[nein]/[nej]/ [no]/[non]/ [ei]/[no]/ [ɔxi]/[no]/ [nei]/ [neen]/ [não]/ [nie]/ [nej]</p>
<p>mit Schwarzkugelsensor/ Med sort globe-sensor/ con sensor de lámpara negra/ capteur à globe noir/ lämpösäteilyanturin kanssa/ with black bulb sensor/ με αισθητήρα θερμομέτρου μελανής σφαιράς/ con termometro a globo nero/ med sensor for svart lyspære/ Met black-bulbsensor/ Com sensor de corpo negro/ z czujnikiem czarnej żarówkil/ med svartkroppsgivare</p>	<p>[nein]/[nej]/ [no]/[non]/ [ei]/[no]/ [ɔxi]/[no]/ [nei]/ [neen]/ [não]/ [nie]/ [nej]</p>
<p>Kontaktangaben/ Kontaktoplysninger/ Información de contacto/ Yhteystiedot/Información de contacto/ Contact details/ Contatti/ Kontaktinformasjon/ Contactgegevens/ Dane teleadresowe / Elementos de contacto/ Kontaktpgifter/ Kontaktni podatki</p>	<p>PVG Holding BV, Kanaalstraat 12C, NL-5347KM Oss, The Netherlands</p>







## Distributed in Europe by PVG Holding B.V.

- ① Benötigen Sie weitere Informationen oder treten Probleme auf, besuchen Sie bitte unsere Website [www.qlima.com](http://www.qlima.com), oder setzen Sie sich mit unserem Kundendienst in Verbindung (T: +31 412 694 694).
- Ⓚ For alle yderligere oplysninger eller ved eventuelle problemer med apparatet henvises til [www.qlima.com](http://www.qlima.com) eller det lokale Kundecenter (T: +45 77 34 33 30).
- Ⓛ Si necessita informació o si tiene algún problema, visite nuestra página Web [www.qlima.es](http://www.qlima.es), o póngase en contacto con el servicio cliente (T: +34 916 113 113).
- Ⓣ Si vous souhaitez obtenir des informations supplémentaires ou si vous rencontrez un problème, rendez-vous sur notre site Web ([www.qlima.fr](http://www.qlima.fr) / [www.fr.qlima.be](http://www.fr.qlima.be)) ou contactez notre service client (T : +33 2 32 96 07 47 / +32 (0)3 326 39 39).
- Ⓜ Jos haluat huoltoapua, lisätietoja tai laitteen kanssa tulee ongelmia, tutustu verkkosivustoon osoitteessa [www.qlima.com](http://www.qlima.com) tai kysy neuvoa PVG kuluttajapalvelukeskuksesta (T: +45 77 34 33 30).
- Ⓜ If you need information or if you have a problem, please visit the our website ([www.qlima.com](http://www.qlima.com)) or contact our sales support (T: +31 412 694 694).
- ① Per informazioni e in caso di problemi, visitate il sito Web [www.qlima.it](http://www.qlima.it) oppure contattate il Centro Assistenza Clienti (T: +39 0571 628 500).
- Ⓜ Hvis du trenger informasjon, eller hvis du har et problem med produktet, kan du gå til nettsidene [www.qlima.com](http://www.qlima.com). Alternativt kan du kontakte med PVG' forbrukertjeneste (T: +45 77 34 33 30).
- Ⓜ Als u informatie nodig hebt of als u een probleem hebt, bezoek dan de onze website ([www.qlima.nl](http://www.qlima.nl) / [www.qlima.be](http://www.qlima.be)) of neem contact op met de afdeling sales support (T: +31 412 694 694 / +32 (0)3 326 39 39).
- Ⓣ Se necessitar de informações ou se tiver problemas, visite o Web site [www.qlima.es](http://www.qlima.es) ou contacte o Centro de Assistência (T: +34 916 113 113).
- Ⓜ W przypadku problemów i w celu uzyskania szczegółowych informacji odwiedź stronę internetową Qlima dostępną pod adresem [www.qlima.com](http://www.qlima.com) lub skontaktuj się z Centrum kontaktów Qlima (T: +48 48 613 00 70)
- Ⓢ Om du behöver service eller information eller har problem med apparaten kan du besöka [www.qlima.com](http://www.qlima.com) eller kontakta Qlima kundtjänst (T: +45 77 34 33 30).
- Ⓜ Če želite dodatne informacije, obiščite spletno mesto podjetja na naslovu [www.qlima.si](http://www.qlima.si) ali pokličite na telefonsko (T: +386 (0)41 674 139).